

По вопросам продаж и поддержки обращайтесь:

Архангельск (8182)63-90-72
Астана +7(7172)727-132
Белгород (4722)40-23-64
Брянск (4832)59-03-52
Владивосток (423)249-28-31
Волгоград (844)278-03-48
Вологда (8172)26-41-59
Воронеж (473)204-51-73
Екатеринбург (343)384-55-89
Иваново (4932)77-34-06
Ижевск (3412)26-03-58
Казань (843)206-01-48

Калининград (4012)72-03-81
Калуга (4842)92-23-67
Кемерово (3842)65-04-62
Киров (8332)68-02-04
Краснодар (861)203-40-90
Красноярск (391)204-63-61
Курск (4712)77-13-04
Липецк (4742)52-20-81
Магнитогорск (3519)55-03-13
Москва (495)268-04-70
Мурманск (8152)59-64-93
Набережные Челны (8552)20-53-41

Нижний Новгород (831)429-08-12
Новокузнецк (3843)20-46-81
Новосибирск (383)227-86-73
Орел (4862)44-53-42
Оренбург (3532)37-68-04
Пенза (8412)22-31-16
Пермь (342)205-81-47
Ростов-на-Дону (863)308-18-15
Рязань (4912)46-61-64
Самара (846)206-03-16
Санкт-Петербург (812)309-46-40
Саратов (845)249-38-78

Смоленск (4812)29-41-54
Сочи (862)225-72-31
Ставрополь (8652)20-65-13
Тверь (4822)63-31-35
Томск (3822)98-41-53
Тула (4872)74-02-29
Тюмень (3452)66-21-18
Ульяновск (8422)24-23-59
Уфа (347)229-48-12
Челябинск (351)202-03-61
Череповец (8202)49-02-64
Ярославль (4852)69-52-93

Единый адрес: omt@nt-rt.ru | <http://www.optimum.nt-rt.ru>

КАТАЛОГ НА ОБОРУДОВАНИЯ ОПТИМУМ



OPTi drill® B 16 / B 20 / B 25 / B 32

Надежные и недорогие сверлильные станки

Главные аргументы: качество, эффективность и цена

- ▶ Высокая точность вращения шпинделя: радиальное биение менее 0,060 мм
- ▶ Шлифованные алюминиевые шкивы
- ▶ Рабочий стол вращается на 360° и наклоняется на ±45°
- ▶ Массивное основание с двумя Т-образными пазами
- ▶ Упор глубины сверления
- ▶ Отдельная аварийная кнопка
- ▶ Все модели 380 В имеют реверс
- ▶ Тихий и производительный электродвигатель
- ▶ Быстросменный патрон OPTIMUM в комплекте поставки



Рис.: B 16

Рис.: B 20

Рис.: B 25

Рис.: B 32

Клиноременная передача

Технич. характеристики	B 16	B 20	B 25	B 32	Ременная передача
Электропитание ~50 Гц	220 В	220 В / 380 В	380 В	380 В	Надежная передача мощности шлифованными алюминиевыми шкивами и высококачественными ремнями GATES
Двигатель	450 Вт	550 Вт	550 Вт	1,1 кВт	
Сверление в стали	Ø 16 мм	Ø 20 мм	Ø 20 мм	Ø 32 мм	
Конец шпинделя	МК 2	МК 2	МК 3	МК 4	
Вылет / ход пиноли	125 мм / 65 мм	170 мм / 80 мм	170 мм / 80 мм	225 мм / 125 мм	
Обор. шпинделя / ступени	660 - 2.500 мин ⁻¹ / 5	210 - 2.220 мин ⁻¹ / 12	210 - 2.220 мин ⁻¹ / 12	140 - 2.020 мин ⁻¹ / 9	
Размер стола ДхШ / Т-пазы	200 x 200 / 14 мм	275 x 275 / 14 мм	275 x 275 / 14 мм	360 x 360 / 14 мм	
Наклон / вращение стола	± 45° / 360°	± 45° / 360°	± 45° / 360°	± 45° / 360°	
Габариты Д x Ш x В	510 x 270 x 820 мм	600 x 350 x 990 мм	690 x 390 x 1.570 мм	790 x 400 x 1.730 мм	
Масса	36 кг	53 кг	60 кг	135 кг	



OPTi drill® B 16H / B 24H / B 28H / B 34H

Сверлильные станки для ответственных работ серии High

Главные аргументы: качество, эффективность и цена

- ▶ Высокая точность вращения: радиальное биение менее 0,020 мм
- ▶ Шлифованные балансированные алюминиевые шкивы
- ▶ Высококачественные опорные подшипники шпинделя
- ▶ Высококачественный зубчатый приводной ремень класса 7M
- ▶ Точная геометрия и двойной эксцентриковый зажим стола
- ▶ Основание повышенной жесткости
- ▶ Правое - левое вращение шпинделя (кроме B16H)
- ▶ Быстросменный патрон OPTIMUM в комплекте поставки
- B 28H**
- ▶ Встроенный выталкиватель
- B 34H**
- ▶ Цифровая индикация оборотов шпинделя и подачи пиноли



Рис.: B 16H

Рис.: B 24H

Рис.: B 28H

Рис.: B 34H

Клиноременная передача

Технич. характеристики	B 16H	B 24H	B 28H	B 34H
Электропитание ~50 Гц	380 В	220 В или 380 В	380 В	380 В
Двигатель	550 Вт	850 Вт	850 Вт	1,5 / 2,2 кВт
Сверление в стали	Ø 13 мм	Ø 24 мм	Ø 28 мм	Ø 34 мм
Конец шпинделя	МК 2	МК 2	МК 3	МК 4
Вылет / ход пиноли	130 / 65 мм	165 / 85 мм	200 / 105 мм	285 / 160 мм
Обор. шпинделя / ступени	450 - 3.500 мин ⁻¹ / 5	350 - 4.000 мин ⁻¹ / 7	120 - 4.000 мин ⁻¹ / 16	145 - 4.800 мин ⁻¹ / 18
Размер стола ДхШ / Т-пазы	230 x 245 / 12 мм	280 x 300 / 14 мм	340 x 360 / 14 мм	420 x 400 / 14 мм
Габариты Д x Ш x В	549 x 300 x 848 мм	665 x 434 x 998 мм	698 x 449 x 1.721 мм	918 x 585 x 1.895 мм
Масса	54 кг	92 кг	142 кг	260 кг

Ременная передача

Высокая плавность вращения
Надежная передача мощности шлифованными алюминиевыми шкивами и высококачественными ремнями GATES



OPTi drill® B 17Pro / B 23Pro / B 26Pro / B 33Pro

Производительные сверлильные станки серии Pro

Главные аргументы: качество, эффективность и цена

- ▶ Высокая точность вращения шпинделя: радиальное биение менее 0,040 мм
- ▶ Шлифованные алюминиевые шкивы
- ▶ Упор глубины сверления
- ▶ Отдельная аварийная кнопка
- ▶ Все модели 380 В имеют реверс
- ▶ Рабочий стол вращается на 360° и наклоняется на ±45°
- ▶ Массивное основание с двумя Т-образными пазами
- ▶ Тихий и производительный электродвигатель



Рис.: B 17Pro

Рис.: B 23Pro

Рис.: B 26Pro

Рис.: B 33Pro

Клиноременная передача

Технич. характеристики	B 17Pro	B 23Pro	B 26Pro	B 33Pro	Ременная передача
Электропитание ~50 Гц	220 В	380 В	380 В	380 В	Надежная передача мощности шлифованными алюминиевыми шкивами и высококачественными ремнями GATES
Двигатель	500 Вт	750 Вт	750 Вт	1,1 кВт	
Сверление в стали	Ø 16 мм	Ø 25 мм	Ø 25 мм	Ø 30 мм	
Вылет / ход пиноли	152 мм / 65 мм	180 мм / 80 мм	210 мм / 85 мм	254 мм / 120 мм	
Конец шпинделя	МК 2	МК 2	МК 3	МК 4	
Обор. шпинделя / ступени	500 - 2.520 мин ⁻¹ / 5	200 - 2.440 мин ⁻¹ / 12	200 - 2.440 мин ⁻¹ / 12	120 - 1.810 мин ⁻¹ / 9	
Размер стола ДхШ / Т-пазы	235 x 220 / 12 мм	280 x 245 / 12 мм	330 x 290 / 14 мм	475 x 425 / 14 мм	
Наклон / вращение стола	± 45° / 360°	± 45° / 360°	± 45° / 360°	± 45° / 360°	
Габариты Д x Ш x В	565 x 275 x 840 мм	615 x 330 x 1.015 мм	670 x 355 x 1.640 мм	755 x 440 x 1.705 мм	
Масса	36,5 кг	58 кг	82 кг	132 кг	



OPTi drill® DH 26 GT / DH 28 GS / DH 32 GS

Сверлильные станки с зубчатым приводом

- ▶ Высокая точность вращения закаленного и шлифованного шпинделя
- ▶ Легкая смена инструмента с помощью встроенного выталкивателя
- ▶ Встроенный в сверлильную головку станочный светильник
- ▶ Массивный большеразмерный стол повышенной жесткости
- DH 32 GS**
- ▶ Режим нарезания резьбы
- ▶ Система подачи СОЖ

DH 32 GS Автоматическая подача пиноли



Автоматическая подача пиноли может быть активирована в любой момент нажатием кнопки в торце рукоятки подачи



Принадлежности и инструмент на стр. 15 и в главном каталоге



Рис.: DH 26 GT

Рис.: DH 32 GS

Привод Vario

Технич. характеристики	DH 26 GT	DH 28 GS	DH 32 GS
Электропитание ~50 Гц	380 В	380 В	380 В
Двигатель	1,1 / 1,5 кВт	1,1 / 1,5 кВт	1,5 / 2,2 кВт
Сверление в стали	Ø 26 мм	Ø 28 мм	Ø 32 мм
Конец шпинделя	МК 3	МК 3	МК 4
Вылет / ход пиноли	235 мм / 127 мм	260 мм / 127 мм	285 мм / 125 мм
Обор. шпинделя / ступени	75 - 2.900 мин ⁻¹ / 8	75 - 2.900 мин ⁻¹ / 8	75 - 2.000 мин ⁻¹ / 8
Размер стола ДхШ / Т-пазы	380 x 380 мм / 14 мм	376 x 394 мм / 14 мм	400 x 420 мм / 14 мм
Диаметр колонны	Ø 92 мм	Ø 92 мм	Ø 115 мм
Габариты Д x Ш x В	600 x 380 x 1.300 мм	670 x 550 x 2.080 мм	725 x 450 x 2.200 мм
Масса	166 кг	184 кг	295 кг

OPTIdrill® В 30 BS Vario - Сверлильный станок для сложных работ с бесступенчатым приводом

Главные аргументы: качество, эффективность и цена

- ▶ 4 клиноременные передачи с бесступенчатым регулированием оборотов Vario
- ▶ Надежная передача мощности шлифованными алюминиевыми шкивами и высококачественными ремнями GATES 7M
- ▶ Правое - левое вращение шпинделя
- ▶ Цифровая индикация подачи пиноли
- ▶ Легкая смена инструмента с помощью встроенного выталкивателя
- ▶ Подвижный защитный экран большой площади с конечным выключателем

Технич. характеристики	В 30BS Vario
Электропитание ~50 Гц	220 В
Двигатель	2,2 кВт
Сверление в стали	Ø 30 мм
Конец шпинделя	МК 3
Вылет / ход пиноли	285 мм / 125 мм
Обор. шпинделя / ступени	30 - 3.800 мин ⁻¹ / 4 ступ., элект. рег.
Размер стола ДхШ / Т-пазы	400 x 500 мм / 14 мм
Габариты Д x Ш x В	715 x 608 x 1.850 мм
Масса	280 кг

Дополнительная ступень для оптимизации сверлильных работ

Ступень	1	2	3	4
Обороты	30 - 300 мин ⁻¹	120 - 1.200 мин ⁻¹	240 - 2.400 мин ⁻¹	390 - 3.800 мин ⁻¹
Крут. момент	100 Нм	25 Нм	13 Нм	6 Нм

Автоматический режим
Режим нарезания резьбы

Высокопроизводительный привод

- Коллекторный бесщеточный двигатель
- Высокая мощность
- Постоянный крутящий момент

Система подачи СОЖ
• Магнитный фильтр
• Надежная очистка СОЖ от стружки

Комплект поставки

- Быстросменный патрон 1-16 мм
- Оправка МК 3-В16
- Сухарь для Т-паза

Зубчатая передача



OPTIdrill® В 30 VGM - Сверлильный станок для сложных работ с бесступенчатым приводом и автоматической подачей пиноли

Главные аргументы: качество, эффективность и цена

- ▶ Высокая точность вращения закаленного и шлифованного шпинделя
- ▶ 3 передачи с бесступенчатым регулированием оборотов Vario
- ▶ Надежная передача мощности шлифованными алюминиевыми шкивами и высококачественными ремнями GATES 7M
- ▶ Электромагнитная муфта автоматической подачи пиноли
- ▶ Правое - левое вращение шпинделя
- ▶ Цифровая индикация подачи пиноли
- ▶ Режим нарезания резьбы
- ▶ Легкая смена инструмента с помощью встроенного выталкивателя
- ▶ Подвижный защитный экран большой площади с конечным выключателем



• Зубчато-ременный редуктор

Автоматический режим
Режим нарезания резьбы

Высокопроизводительный привод

- Контроллер нового поколения
- Оптимизированный режим работы
- Высокая мощность (2,5 кВт)
- Цифровая обработка сигналов
- Высокая плавность хода
- Постоянный крутящий момент



Фильтр СОЖ
• очистка СОЖ от стружки

Насос подачи СОЖ

Комплект поставки

- Быстросменный патрон OPTIMUM 1 - 16 мм
- Оправка МК 3

Зубчатая передача



Рис.: В 30 VGM

OPTIdrill® В 40 E - Универсальный сверлильный станок с 12-скоростным зубчатым редуктором

Главные аргументы: качество, эффективность и цена

- ▶ Шлифованные шестерни редуктора, работающие в масляной ванне
- ▶ Большой диапазон частот вращения шпинделя: 12 скоростей 95 - 3.200 мин⁻¹
- ▶ Высококачественный двухступенчатый электродвигатель
- ▶ Массивная чугунная конструкция
- ▶ Микрометрическая подача пиноли
- ▶ Толстенная чугунная колонна диаметром 115 мм
- ▶ Массивный и точный больsherазмерный стол повышенной жесткости
- ▶ Двойной эксцентриковый зажим стола
- ▶ Правое - левое вращение шпинделя
- ▶ Подвижный защитный экран большой площади с конечным выключателем

Технич. характеристики	В 40 E
Электропитание ~50 Гц	380 В
Двигатель	1,1/1,5 кВт
Насос подачи СОЖ	40 Вт
Сверление в стали	Ø 32 мм
Сверление в стали за 1 проход	Ø 25 мм
Вылет оси шпинделя	285 мм
Ход пиноли	120 мм
Конец шпинделя	МК 4
Сверлильная головка	360° вращение 45° наклон
Обор. шпинделя / ступени	95 - 3.200 мин ⁻¹ / 2 x 6
Размер стола ДхШ / Т-пазы	425 x 420 мм / 14 мм
Габариты Д x Ш x В	700 x 600 x 2.050 мм
Масса	322 кг

Зубчатый механизм
перемещения
сверлильной головки

Фильтр СОЖ
• очистка СОЖ от стружки

Насос подачи СОЖ

Комплект поставки

- Быстросменный патрон OPTIMUM 1 - 16 мм
- Сервисный инструмент

Зубчатая передача



Рис.: В 40 E

OPTIdrill® В 40PTE - Универсальный сверлильный станок с автоматической подачей пиноли

Главные аргументы: качество, эффективность и цена

- ▶ Шлифованные шестерни редуктора, работающие в масляной ванне
- ▶ Большой диапазон частот вращения шпинделя: 12 скоростей 95 - 3.200 мин⁻¹
- ▶ Высококачественный двухступенчатый электродвигатель
- ▶ Массивная чугунная конструкция
- ▶ Микрометрическая подача пиноли
- ▶ Массивный и точный больsherазмерный стол повышенной жесткости
- ▶ Двойной эксцентриковый зажим стола
- ▶ Толстенная чугунная колонна диаметром 115 мм
- ▶ Правое - левое вращение шпинделя

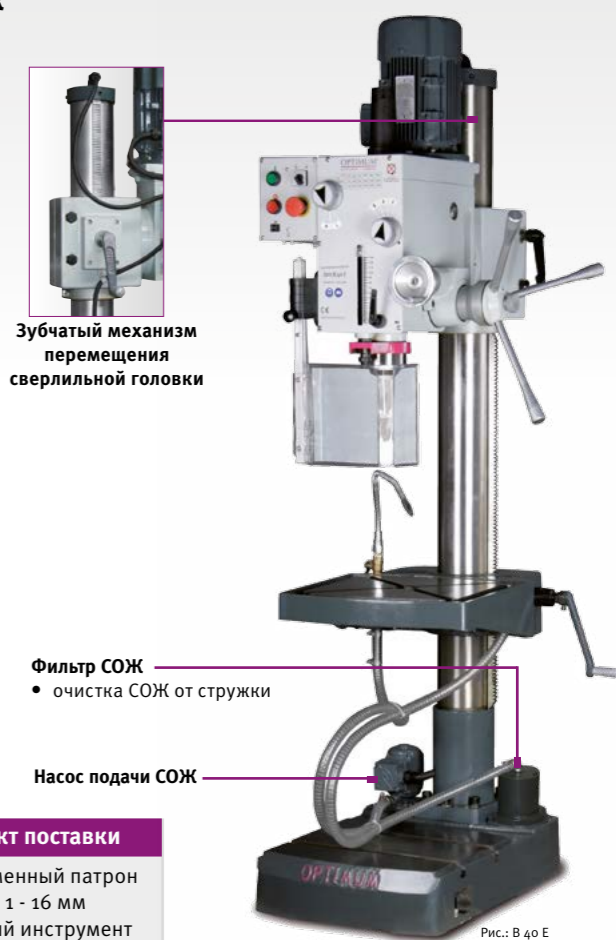
Автоматическая подача пиноли

Упор глубины сверления регулируется в пределах 0-90 мм. 3-х скоростная автоматическая подача пиноли может быть активирована в любой момент времени и отключается по достижении значения, установленного упором глубины сверления.

Технич. характеристики	В 40PTE
Электропитание ~50 Гц	380 В
Двигатель	1,1 / 1,5 кВт
Сверление в стали	Ø 32 мм
Сверление в стали за 1 проход	Ø 25 мм
Вылет оси шпинделя	285 мм
Ход пиноли	120 мм
Конец шпинделя	МК 4
Сверлильная головка	360° вращение 45° наклон
Автом. подача пиноли	3 ступ., 0,1/0,18/0,26 мм/об
Обор. шпинделя / ступени	95 - 3.200 мин ⁻¹ / 2 x 6
Размер стола ДхШ / Т-пазы	400 x 445 мм / 14 мм
Габариты Д x Ш x В	710 x 685 x 2.050 мм
Масса	302 кг

Зубчатый механизм
перемещения

Сверлильный стол
• вращение на 360°

Система подачи СОЖ
• Магнитный фильтр
• Надежная очистка СОЖ от стружки

Комплект поставки

- Быстросменный патрон 1 - 16 мм
- Сервисный инструмент

Зубчатая передача



OPTi drill® B 40GSP / B 40GSM

Тяжелые сверлильные станки с резьбонарезными функциями

Главные аргументы: качество, эффективность и цена

- ▶ Высокая плавность хода благодаря работающим в масляных ваннах шлифованным шестерням коробок скоростей и подач
- ▶ Высокая точность вращения закаленного и шлифованного шпинделя
- ▶ Высококачественный двухступенчатый электродвигатель
- ▶ Тяжелая литая конструкция, толстостенная чугунная колонна
- ▶ Легкая смена инструмента с помощью встроенного выталкивателя
- ▶ **B 40 GSP:** механическая 2х-скоростная автоматическая подача
- ▶ **B 40 GSM:** электромагнитный механизм автоматической подачи



- Электрошкаф**
- Наглядное размещение компонентов
 - Большой размерный
 - Компоненты Siemens
 - Легко доступен

- Упор глубины сверления**
- Миллиметровая шкала

- Правое/левое вращение**
- Нарезание резьб

- Станочный светильник**
- Встроен в сверильную головку

- Система подачи СОЖ с магнитным фильтром**

- Комплект поставки**
- Быстросменный патрон 1 - 16 мм
 - Оправка МК 4

Рис.: B 40GSM

Дополнительные принадлежности на стр.15



Технич. характеристики	B 40GSP / B 40GSM
Электропитание ~50 Гц	380 В
Двигатель	1,5 кВт
Сверление в стали	Ø 35 мм
Резьба, нарезаемая в стали	M 24
Вылет оси шпинделя	350 мм
Ход пиноли	180 мм
Конец шпинделя	MK 4
Автом. подача пиноли	2 ступени, 0,1 / 0,2 мм/об
Обор. шпинделя / ступени	50 - 1.450 мин ⁻¹ / 18
Размер стола ДхШ / Т-пазы	560 x 560 мм / 18 мм
Габариты Д x Ш x В	935 x 560 x 2.280 мм
Масса	500 кг

Зубчатая передача

OPTi drill® B 50GSM - Тяжелый сверильный станок

с резьбонарезными функциями и электромагнитной подачей пиноли

Главные аргументы: качество, эффективность и цена

- ▶ Высокая плавность хода благодаря работающим в масляных ваннах шлифованным шестерням коробок скоростей и подач
- ▶ Толстостенная большеразмерная колонна, устойчивая к деформациям при высоких нагрузках
- ▶ Высокая точность вращения закаленного и шлифованного шпинделя
- ▶ Высококачественный двухступенчатый электродвигатель
- ▶ Легкая смена инструмента с помощью встроенного выталкивателя
- ▶ Подвижный защитный экран большой площади с конечным выключателем



- Автоматическая подача пиноли**
- Автоматическая подача пиноли может быть активирована в любое время нажатием кнопки на рукоятке подачи пиноли.

- Чугунная колонна**
- Диаметр 200 мм

- Подъем стола**
- Моторизованный
 - Рабочий ход 450 мм/мин.

- Система подачи СОЖ с магнитным фильтром**

Дополнительные принадлежности на стр.15



- Комплект поставки**
- Быстросменный патрон 1 - 16 мм
 - Сухарь для Т-паза
 - Оправка МК 4

Рис.: B 50GSM

Зубчатая передача

Технич. характеристики	B 50GSM
Электропитание ~50 Гц	380 В
Двигатель	3,0 / 2,4 кВт
Сверление в стали	Ø 50 мм
Резьба, нарезаемая в стали	M 42
Вылет оси шпинделя	375 мм
Ход пиноли	230 мм
Конец шпинделя	MK 4
Автом. подача пиноли	6 ступ., 0,05 - 0,3 мм/об
Обор. шпинделя / ступени	54 - 2.090 мин ⁻¹ / 18
Размер стола ДхШ / Т-пазы	600 x 600 мм / 18 мм
Габариты Д x Ш x В	1.134 x 600 x 2.460 мм
Масса	950 кг

OPTi drill® DR4 / DR5 / DR6 - Мощные и точные промышленные радиально-сверлильные станки

Главные аргументы: качество, эффективность и цена

- ▶ Разнообразная область применения - сверление, развертывание, нарезание резьбы
- ▶ Тяжелая массивная литая конструкция
- ▶ Жесткая, устойчивая к нагрузкам конструкция рукава
- ▶ Редуктор подъема рукава работает в масляной ванне
- ▶ Перемещение рукава по высоте с помощью производительного электродвигателя и подъемного штока
- ▶ Большой вылет сверильной головки
- ▶ Плавность и легкость хода линейных и поворотных осей
- ▶ Моторизованное перемещение сверильной головки
- ▶ Толстостенная чугунная колонна обеспечивает высокую жесткость и плавный ход
- ▶ Закаленные и шлифованные шестерни привода шпинделя из хромо-никелевой стали
- ▶ Оптимизированная конструкция зажимных устройств по осям обеспечивает минимальное смещение при зажиме
- ▶ Независимая система зажатия сверильной головки и колонны позволяют фиксировать их вместе или по отдельности
- ▶ Массивный точный большеразмерный стол повышенной жесткости с параллельными Т-образными пазами
- ▶ Центральное расположенный эргономичный маховик хода пиноли
- ▶ Система подачи СОЖ со встроенным в основание баком
- ▶ **DR4** - Ручной механический зажим всех осей
- ▶ **DR5** - Гидравлический зажим рукава и сверильной головки, ручной зажим колонны (оси Z)
- ▶ **DR6** - Гидравлический зажим всех осей

- Подъемный шток**
- Мощный и эффективный привод
 - Быстрое перемещение рукава по высоте

- Колонна**
- Высокая жесткость
 - Минимальное смещение при зажиме

- Сверильная головка**
- Закаленные и шлифованные направляющие



Рис.: DR 6

Дополнительные принадлежности на стр.15



Рис.: DR 4

Технические характеристики	DR 4	DR 5	DR 6
Электропитание ~50 Гц	380 В	380 В	380 В
Общая потребляемая мощность	3 кВт	5 кВт	7 кВт
Двигатель шпинделя / подъемного штока	1,5 кВт / 0,75 кВт	3 кВт / 1,5 кВт	4 кВт / 1,5 кВт
Сверление / продолжительное сверление в стали	Ø 40 мм / Ø 36 мм	Ø 40 мм / Ø 36 мм	Ø 50 мм / Ø 46 мм
Резьба, нарезаемая в стали	M 30	M 30	M 36
Ход пиноли	280 мм	280 мм	315 мм
Конец шпинделя	MK 4	MK 4	MK 5
Подача	3 ступени / 0,1 - 0,25 мм/об	8 ступеней / 0,1 - 1,25 мм/об	16 ступеней / 0,04 - 3,2 мм/об
Число оборотов шпинделя / ступеней	75 - 1.220 мин ⁻¹ / 6	32 - 2.500 мин ⁻¹ / 16	38 - 2.000 мин ⁻¹ / 16
Размер стола ДхШ	1.360 x 687 мм	2.030 x 985 мм	2.380 x 985 мм
Т-пазы размер / количество / между	22 / 2 / 210 мм	25 / 3 / 200 мм	30 / 3 / 200 мм
Размер съемного коробчатого стола	400 x 400 x 360 мм	600 x 450 x 450 мм	620 x 500 x 500 мм
Т-пазы размер / количество / между	18 / 3 / 126 мм	18 / 3 / 148 мм	22 / 3 / 150 мм
Расстояние шпиндель - стол	250 - 1.000 мм	300 - 1.120 мм	320 - 1.220 мм
Расстояние шпиндель - колонна	320 - 1.020 мм	300 - 1.300 мм	350 - 1.600 мм
Горизонтальный ход сверильной головки	120 - 700 мм	1.000 мм	1.250 мм
Вертикальный ход рукава	510 мм	550 мм	600 мм
Габаритные размеры с повернутым рукавом	1.760 x 770 (1.760) x 2.100 мм	2.100 x 750 (2.100) x 2.490 мм	2.500 x 1.070 (2.500) x 2.840 мм
Масса	1.600 кг	2.500 кг	3.500 кг

OPTImill® BF 16Vario - Компактный фрезерный станок с электронным регулированием оборотов

Главные аргументы: качество, эффективность и цена

- ▶ Широкая область применения
- ▶ Качественные конические роликоподшипники обеспечивают радиальное биение шпинделя менее 0,015 мм
- ▶ Шлифованные и шабрные направляющие типа „ласточкин хвост“ по всем осям
- ▶ Двухступенчатый приводной механизм
- ▶ Поворотная на ± 90° фрезерная головка
- ▶ Точный отсчет перемещений по легко читаемым лимбам
- ▶ Большие возможности по очень хорошей цене

Комплект поставки

- Оправка МК 2/В16
- Сервисный инструмент

Дополнительные принадлежности на стр.15



Технич. характеристики	BF 16Vario
Электропитание ~50 Гц	220 В
Двигатель	500 Вт
Сверление в стали	Ø 16 мм
Торцевая фреза (макс.)	Ø 63 мм
Концевая фреза (макс.)	Ø 20 мм
Конец шпинделя	МК 2/М 10
Ход пиноли	50 мм
Обор. шпинделя / ступени	100 - 3.000 мин ⁻¹
Привод	2 ступени, бесступ. регулир.
Длина x Ширина стола	400 x 120 мм
Т-пазы / между пазами	10 мм / 35 мм
Ход по осям X / Y / Z	220 / 160 / 210 мм
Габариты Д x Ш x В	505 x 465 x 795 мм
Масса	62 кг



Рис.: BF 16 Vario с доп. принадлежностями

OPTImill® MH 28 V - Надежный фрезерный станок с электронным регулированием оборотов

Главные аргументы: качество, эффективность и цена

- ▶ Шлифованные и шабрные направляющие типа „ласточкин хвост“ по всем осям
- ▶ Регулируемые гайки на всех ходовых винтах позволяют полностью устранить люфт
- ▶ Грубая и микрометрическая подачи пиноли
- ▶ Регулируемые радиально-упорные подшипники по всем осям
- ▶ Цифровая индикация оборотов и подачи пиноли
- ▶ Поворотная на ± 90° фрезерная головка
- ▶ Защита направляющих от попадания стружки
- ▶ Встроенный станочный светильник
- ▶ Правое/левое вращение шпинделя
- ▶ Подвижный защитный экран большой площади с конечным выключателем

Технич. характеристики	MH 28 V
Двигатель	1,1 кВт 220 В ~50 Гц
Сверление в стали	20 мм
Сверление в стали за 1 проход	16 мм
Конец шпинделя	МК 3 / M12
Ход пиноли	70 мм
Поворот головы	± 90°
Число оборотов шпинделя	100 - 2500 мин ⁻¹
Длина стола	730 мм
Ширина стола	210 мм
Т-пазы / между пазами	14 мм
Ход по осям X / Y / Z	440 / 190 / 380 мм
Габариты Д x Ш x В	870 x 630 x 1.000 мм
Масса	205 кг



Рис.: MH 28 V

OPTImill® BF 20Vario / BF 20L Vario / BF 20LD Фрезерные станки с электронным регулированием оборотов

Главные аргументы: качество, эффективность и цена

- ▶ Шлифованные и шабрные направляющие типа „ласточкин хвост“ по всем осям
- ▶ Регулируемые гайки на всех ходовых винтах позволяют полностью устранить люфт
- ▶ Грубая и микрометрическая подачи пиноли
- ▶ Регулируемые радиально-упорные подшипники по всем осям
- ▶ Цифровая индикация оборотов и подачи пиноли
- ▶ Поворотная на ± 90° фрезерная головка
- ▶ Защита направляющих от попадания стружки
- ▶ Встроенный станочный светильник
- ▶ Правое/левое вращение шпинделя
- ▶ Подвижный защитный экран большой площади с конечным выключателем

Технич. характеристики	BF 20Vario	BF 20L Vario / BF 20LD
Электропитание ~50 Гц	220 В	
Двигатель	850 Вт	
Сверление в стали	Ø 16 мм	
Торцевая / концевая фреза	(макс.) Ø 63 мм / Ø 20 мм	
Конец шпинделя	МК 2/М 10	
Ход пиноли/Вылет оси шпинделя	50 мм / 185 мм	
Обор. шпинделя / ступени	90 - 3.000 мин ⁻¹ / 2	
Длина x Ширина стола	500 x 180 мм	700 x 180 мм
Ход по оси X	280 мм	480 мм
Ход по осям Y / Z	175 мм / 280 мм	
Т-пазы / между пазами	12 мм / 63 мм	
Нагрузка на стол (макс.)	55 кг	
Габариты Д x Ш x В	745 x 565 x 935 мм	950 x 565 x 935 мм
Масса	103 кг	114 кг

оснащен УЦИ DRO5 и магнитными измерительными лентами по трем осям



Комплект поставки

- Оправка МК 2/В16
- Сервисный инструм.

Рис.: BF 20LD с доп. принадлежностями

OPTImill® MB 4 Универсальный фрезерный станок с редуктором и резьбонарезными функциями

Главные аргументы: качество, эффективность и цена

- ▶ Массивные чугунные корпус и основание, рассчитанные на восприятие больших нагрузок
- ▶ Масляная ванна зубчатого приводного механизма шпинделя
- ▶ Широкий диапазон числа оборотов шпинделя
- ▶ Два режима подачи пиноли: черновая и точная микрометрическая
- ▶ Режим резьбонарезания - автоматический реверс при смене направления подачи пиноли
- ▶ Поворотная на ± 45° фрезерная головка с возможностью работы в любом промежуточном положении
- ▶ Шлифованные и шабрные направляющие типа „ласточкин хвост“, регулируемые клиновыми планками
- ▶ Регулируемые гайки на всех ходовых винтах позволяют полностью устранить люфт
- ▶ Высокопроизводительный и экономичный 2х-скоростной асинхронный электродвигатель

Технич. характеристики	MB 4
Электропитание ~50 Гц	380 В
Двигатель	1,1/1,5 кВт
Сверление в стали	Ø 32 мм
Торцевая фреза (макс.)	Ø 63 мм
Конец шпинделя	МК 4
Ход пиноли	120 мм
Обор. шпинделя / ступени	95 - 3.200 мин ⁻¹
Привод	2 x 6 ступеней
Длина x Ширина стола	800 x 240 мм
Т-пазы / между пазами	14 мм / 63 мм
Ход по осям X / Y / Z	450 / 195 / 430 мм
Габариты Д x Ш x В	1.100 x 850 x 1.150 мм
Масса	320 кг

Функция нарезания резьбы

Двигатель запускается при начале хода пиноли, при срабатывании упора глубины подачи направление вращения меняется на противоположное



Рис.: MB4 с доп. принадлежностями

OPTImill® MH 25V / MH 25SV

Надежные фрезерные станки с электронным управлением оборотами шпинделя
MH 25SV с автоматической подачей по всем осям и УЦИ DRO 5

Главные аргументы: качество, эффективность и цена

- ▶ Удобная панель управления
- ▶ Фрезерная головка с противовесом по оси Z
- ▶ Бесступенчатое регулирование оборотов шпинделя
- ▶ Простая смена инструмента с помощью встроенного выталкивателя
- ▶ Регулируемые гайки на всех ходовых винтах позволяют полностью устранить люфт
- ▶ Радиально-упорные опорные подшипники по всем осям
- ▶ Правое/левое вращение шпинделя
- ▶ Подвижный защитный экран большой площади

- ▶ Шлифованные и шабрные направляющие типа „ласточкин хвост“ по всем осям
- ▶ Шлифованные и шабрные направляющие типа „ласточкин хвост“ по всем осям
- ▶ Бесступенчато регулируемая автоматическая подача по всем осям
- ▶ Быстрый ход по осям X и Y
- ▶ Трехосевое УЦИ DRO 5

конечным выключателем

MH 25SV

- ▶ Бесступенчато регулируемая автоматическая подача по всем осям
- ▶ Быстрый ход по осям X и Y
- ▶ Трехосевое УЦИ DRO 5

Важные особенности



Кабелеукладчик
• Исключается повреждение кабелей при работе



Панель управления MH 25SV
• Удобная и интуитивно понятная
• Съемная для максимального удобства в работе (MH 25SV)



Рис.: MH 25V

Рис.: MH 25SV

Технич. характеристики	MH 25V	MH 25SV
Электропитание ~50 Гц	220 В	220 В
Двигатель	1,5 кВт	1,5 кВт
Сверление в стали	Ø 25 мм	Ø 25 мм
Сверление в стали за 1 проход	Ø 20 мм	Ø 20 мм
Торцевая фреза (макс.)	Ø 50 мм	Ø 50 мм
Вылет оси шпинделя	185 мм	185 мм
Конец шпинделя	BT 30	BT 30
Обор. шпинделя / ступени	200 - 4.000 мин ⁻¹	200 - 4.000 мин ⁻¹
Длина x Ширина стола	620 x 180 мм	620 x 180 мм
Т-пазы / количество / между пазами	12 мм / 3 / 50 мм	12 мм / 3 / 50 мм
Ход по оси X	ручн. 400 мм	автом. 400 мм*
Ход по оси Y	ручн. 210 мм	автом. 210 мм*
Ход по оси Z	ручн. 270 мм	автом. 270 мм*
Крутящий момент по осям X / Y / Z	-	2,2 / 2,2 / 4,2 Nm
Скорость автоподачи по оси X мин./макс.	-	150 / 930 мм/мин.
Скорость автоподачи по оси Y мин./макс.	-	100 / 580 мм/мин.
Скорость автоподачи по оси Z мин./макс.	-	80 / 450 мм/мин.
Габариты Д x Ш x В	955 x 970 x 1.125 мм	955 x 970 x 1.125 мм
Масса	192 кг	200 кг

* возможна и ручная подача



OPTImill® BF 30Vario - Точный фрезерный станок с электронным управлением оборотами шпинделя

Главные аргументы: качество, эффективность и цена

- ▶ Массивная и жесткая колонна из высококачественного серого чугуна, рассчитанная на восприятие больших нагрузок
- ▶ Массивный жесткий большеразмерный координатный стол с точно обработанной поверхностью
- ▶ Шлифованные и шабрные направляющие типа „ласточкин хвост“ по всем осям
- ▶ Качественные конические роликоподшипники обеспечивают радиальное биение шпинделя менее 0,015 мм
- ▶ Поворотная на ± 90° фрезерная головка
- ▶ Грубая и микрометрическая подачи пиноли
- ▶ Цифровая индикация оборотов и подачи пиноли
- ▶ Защита направляющих от попадания стружки

Автоматический режим
Режим нарезания резьбы

Высокопроизводительный привод

Контроллер нового поколения

- ▶ Оптимизированный режим работы
- ▶ Высокая мощность (2,2 кВт)
- ▶ Цифровая обработка сигналов
- ▶ Высокая плавность хода
- ▶ Постоянный крутящий момент

Технич. характеристики	BF 30Vario
Электропитание ~50 Гц	220 В
Двигатель	2,2 кВт
Сверление в стали	Ø 24 мм
Торцевая фреза (макс.)	Ø 75 мм
Конец шпинделя	MK 3 или ISO 30
Ход пиноли	90 мм
Обор. шпинделя / ступени	80 - 3.100 мин ⁻¹
Привод	3 ступени, бесступ. регулир.
Длина x Ширина стола	750 x 210 мм
Т-пазы / между пазами	12 мм / 63 мм
Ход по осям X / Y / Z	450 / 200 / 430 мм
Габариты Д x Ш x В	1.075 x 795 x 1.245 мм
Масса	266 кг



Рис.: BF 30Vario с доп. принадлежностями

OPTImill® BF 46Vario - Точный фрезерный станок с электронным управлением оборотами шпинделя

Главные аргументы: качество, эффективность и цена

- ▶ Массивная и жесткая колонна из высококачественного серого чугуна, рассчитанная на восприятие больших нагрузок
- ▶ Массивный жесткий большеразмерный координатный стол с точно обработанной поверхностью
- ▶ Шлифованные и шабрные направляющие типа „ласточкин хвост“ по всем осям
- ▶ Качественные конические роликоподшипники обеспечивают радиальное биение шпинделя менее 0,015 мм
- ▶ Поворотная на ± 90° фрезерная головка
- ▶ Грубая и микрометрическая подачи пиноли
- ▶ Цифровая индикация оборотов и подачи пиноли
- ▶ Защита направляющих от попадания стружки
- ▶ Центральная система смазки

Автоматический режим
Режим нарезания резьбы

Высокопроизводительный привод

Контроллер нового поколения

- ▶ Оптимизированный режим работы
- ▶ Высокая мощность (2,2 кВт)
- ▶ Цифровая обработка сигналов
- ▶ Высокая плавность хода
- ▶ Постоянный крутящий момент

Технич. характеристики	BF 46Vario
Электропитание ~50 Гц	220 В
Двигатель	2,2 кВт
Сверление в стали	Ø 28 мм
Торцевая фреза (макс.)	Ø 80 мм
Конец шпинделя	ISO 40 DIN 2080
Ход пиноли	115 мм
Обор. шпинделя / ступени	115 - 3.100 мин ⁻¹
Привод	3 ступени, бесступ. регулир.
Длина x Ширина стола	850 x 240 мм
Т-пазы / между пазами	18 мм / 80 мм
Ход по осям X / Y / Z	500 / 250 / 541 мм
Габариты Д x Ш x В	1.210 x 950 x 1.520 мм
Масса	426 кг



Рис.: BF 46Vario с доп. принадлежностями

OPTImill® MT 50 - Универсальный фрезерный станок с вертикальным и горизонтальным шпинделями и УЦИ

Главные аргументы: качество, эффективность и цена

- ▶ Тяжелая, массивная конструкция из высококачественного серого чугуна
- ▶ Автоматическая подача стола по оси X
- ▶ Поворотная на угол ± 90° фрезерная головка
- ▶ Поворотный на угол ± 90° хобот

OPTI Панель управления

- Все кнопки включения/выключения
- Интегрированное УЦИ
- Эргономичный поворотный корпус



Рис.: MT 50 с доп. принадлежностями

Технич. характеристики	MT 50
Электропитание ~50 Гц	380 В
Общая потребляемая мощность	4,5 кВт
Вертикальный шпиндель	
Двигатель	1,1 / 2,2 кВт
Обор. шпинделя / ступени	115 - 1.750 мин ⁻¹
Вылет оси шпинделя	240 - 650 мм
Горизонтальный шпиндель	
Двигатель	1,5 кВт
Обор. шпинделя / ступени	60 - 1.350 мин ⁻¹
Вылет оси шпинделя	0 - 185 мм
Станочные данные	
Сверление в стали	Ø 30 мм
Конец шпинделя	ISO 40 (DIN2080)
Ход пиноли	120 мм
Размер стола ДхШ / Т-пазы	1.000 x 240 мм / 14 мм
Ход по оси X (автоматич.)	380 мм
Ход по осям Y / Z (ручной)	200 / 340 мм
Габариты Д x Ш x В	2.270 x 1.500 x 2.100 мм
Масса	900 кг

Комплект поставки

- Горизонтальный шпиндель
- Сверильный патрон 1 - 16 мм
- Фрезерный патрон Ø4-16 мм
- Оправка ISO 40/МК 3
- Оправка ISO 40/МК 2
- Система подачи СОЖ
- Станочный светильник
- Сервисный инструмент

Горизонтальное фрезерование

Горизонтальный хобот Ø32 мм для работы дисковыми фрезами



OPTImill® MF 2V - Многофункциональный фрезерный станок с электронным регулированием оборотов и УЦИ DPA 21

Главные аргументы: качество, эффективность и цена

- ▶ Тяжелая, массивная конструкция из высококачественного чугуна Meehanite
- ▶ Массивный жесткий большеразмерный координатный стол с точно обработанной поверхностью
- ▶ Качественные конические роликоподшипники обеспечивают радиальное биение шпинделя менее 0,010 мм
- ▶ Широкий диапазон возможных положений фрезерной головки: наклон на ± 90°, поворот хобота на ± 90° и наклон в перпендикулярной столу плоскости на ± 45°
- ▶ Автоматическая подача пиноли с возможностью обработки по упору
- ▶ Автоматическая подача по осям X и Y
- ▶ Частотный преобразователь Lenze

Дополнительные принадлежности на стр.15



Технич. характеристики	MF 2V
Электропитание ~50 Гц	380 В
Общая потребляемая мощность	1,5 кВт
Сверление в стали	Ø 24 мм
Конец шпинделя	ISO 40 DIN 2080
Вылет оси шпинделя	213 - 533 мм
Автом. подача пиноли	0,04 / 0,08 / 0,15 мм/об
Обор. шпинделя / ступени	10 - 5.100 мин ⁻¹ / 6
Размер стола ДхШ / Т-пазы	1.244 x 230 мм / 16 мм
Ход по оси X (автоматич.)	800 мм
Ход по оси Y (автоматич.)	305 мм
Ход по оси Z (ручной)	406 мм
Габариты Д x Ш x В	1.400 x 1.450 x 2.150 мм
Масса	950 кг

Комплект поставки

- УЦИ DPA 21
- Сервисный инструмент



Рис.: MF2Vario

Частотный преобразователь Lenze Made in Germany

OPTImill® MF 1Vario - Многофункциональный фрезерный станок с электронным регулированием оборотов и УЦИ

Главные аргументы: качество, эффективность и цена

- ▶ Тяжелая, массивная конструкция из высококачественного чугуна Meehanite
- ▶ Регулируемые направляющие типа „ласточкин хвост“ по всем осям
- ▶ Качественные конические роликоподшипники обеспечивают радиальное биение шпинделя менее 0,015 мм
- ▶ Автоматическая подача пиноли
- ▶ Центральная система смазки шпинделя и направляющих
- ▶ Наклон фрезерной головки на 90° вправо / влево
- ▶ Вращение фрезерной головки на ± 90°

Высокопроизводительный привод

Контроллер нового поколения

- ▶ Оптимизированный режим работы
- ▶ Высокая мощность (2,2 кВт)
- ▶ Цифровая обработка сигналов
- ▶ Высокая плавность хода
- ▶ Постоянный крутящий момент

Цифровое трехосевое УЦИ DRO 3

Встроенное компактное трехосевое (X - Y - Z) УЦИ с простым интерфейсом и четким легко читаемым экраном

Технич. характеристики	MF 1Vario
Электропитание ~50 Гц	220 В
Двигатель	2,2 кВт
Сверление в стали	Ø 30 мм
Торцевая фреза (макс.)	Ø 63 мм
Конец шпинделя	ISO 40 DIN 2080
Ход пиноли	127 мм
Обор. шпинделя / ступени	50 - 6.300 мин ⁻¹ / 6
Автоматическая подача пиноли	0,04 / 0,08 / 0,16 мм/об
Размер стола ДхШ / Т-пазы	915 x 200 мм / 16 мм
Т-пазы / между пазами	16 мм / 64 мм
Ход по осям X / Y / Z	570 / 210 / 365 мм
Ход фрезерной головки по оси Y	330 мм
Габариты Д x Ш x В	1.350 x 1.050 x 2.015 мм
Масса	850 кг

Комплект поставки

- 3-осевое УЦИ DRO3
- Сервисный инструмент



OPTImill® MF 4V - Многофункциональный фрезерный станок с электронным регулированием оборотов и УЦИ DPA 21

Главные аргументы: качество, эффективность и цена

- ▶ Тяжелая, массивная конструкция из высококачественного чугуна Meehanite
- ▶ Массивный жесткий большеразмерный координатный стол с точно обработанной поверхностью
- ▶ Качественные конические роликоподшипники обеспечивают радиальное биение шпинделя менее 0,010 мм
- ▶ Широкий диапазон возможных положений фрезерной головки: наклон на ± 90°, поворот хобота на ± 90° и наклон в перпендикулярной столу плоскости на ± 45°
- ▶ Автоматическая подача пиноли с возможностью обработки по упору
- ▶ Автоматическая подача по осям X и Y
- ▶ Большой ход по оси Y - 400 мм
- ▶ Привод автоматической подачи стола по оси Z с быстрым ходом
- ▶ Частотный преобразователь Lenze

Дополнительные принадлежности на стр.15



Технич. характеристики	MF 4V
Электропитание ~50 Гц	380 В
Общая потребляемая мощность	3,75 кВт
Сверление в стали	Ø 32 мм
Конец шпинделя	ISO 40 DIN 2080
Вылет оси шпинделя	200 - 680 мм
Автом. подача пиноли	0,04 / 0,08 / 0,15 мм/об
Обор. шпинделя / ступени	9 - 6.750 мин ⁻¹ / 8
Размер стола ДхШ / Т-пазы	1.370 x 254 мм / 16 мм
Ход по оси X (автоматич.)	930 мм
Ход по оси Y (автоматич.)	400 мм
Ход по оси Z (автоматич.)	406 мм
Габариты Д x Ш x В	1.500 x 1.450 x 2.200 мм
Масса	1.150 кг

Комплект поставки

- УЦИ DPA 21
- Сервисный инструмент



Рис.: MF4Vario

Частотный преобразователь Lenze Made in Germany

OPTI^{mill}® MT 100 - Универсальный фрезерный станок с вертикальным и горизонтальным шпинделями и УЦИ

Главные аргументы: качество, эффективность и цена

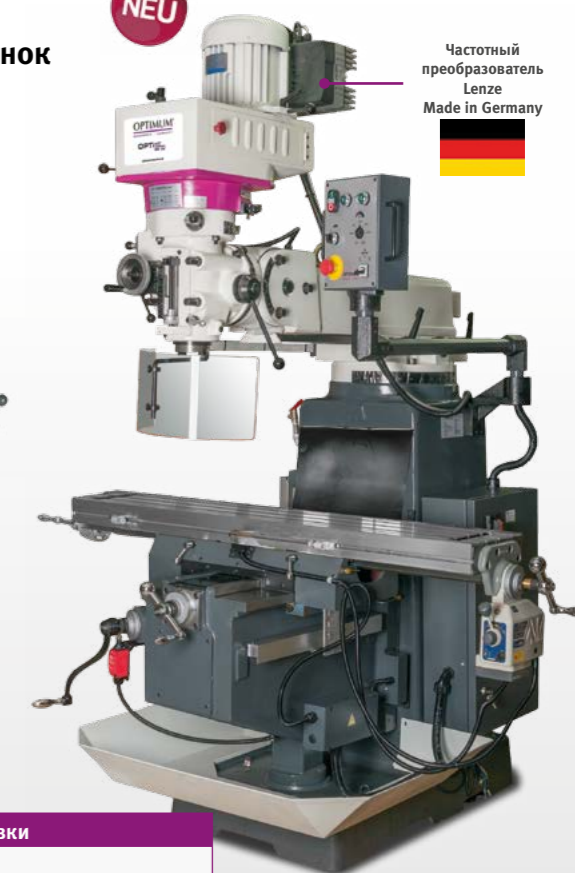
- ▶ Высокая плавность хода зубчатого приводного механизма, работающего в масляной ванне
- ▶ Тяжелая массивная конструкция из высококачественного чугуна Meehanite
- ▶ Удобные большеразмерные маховики
- ▶ Направляющие по всем осям регулируются клиновыми планками
- ▶ Система подачи СОЖ
- ▶ Автоматическая подача по осям X, Y и Z



Горизонтальное фрезерование
Горизонтальный хобот Ø32 мм для работы дисковыми фрезами

OPTI Панель управления

- Все кнопки включения/выключения
- Интегрированное УЦИ
- Эргономичный поворотный корпус



Комплект поставки

- Горизонтальный хобот Ø32 мм
- Фрезерная оправка ISO 40 / Ø32 мм
- Цанговый патрон Ø4 - Ø16 мм
- Сервисный инструмент

Технич. характеристики	MT 100
Электропитание ~50 Гц	380 В
Общая потребляемая мощность	3,6 кВт
Двигатель	2,2 кВт
Сверление в стали	Ø 20 мм
Конец шпинделя	ISO 40 DIN 2080
Обор. шпинделя / ступени	40 - 1.600 мин ⁻¹ /11
Размер стола ДхШ / Т-пазы	1.120 x 260 мм / 14 мм
Автоматич. подача по осям X / Y	24 - 402 мм/мин
Ход по оси X	600 мм
Ход по оси Y (фрезерного стола)	270 мм
Ход по оси Y (фрезерной головки)	630 мм
Ход по оси Z	380 мм
Габариты Д х Ш х В	2.500 x 2.300 x 1.850 мм
Масса	1.300 кг

OPTI^{mill}® MT 200 - Универсальный фрезерный станок с вертикальным и горизонтальным шпинделями и УЦИ

Главные аргументы: качество, эффективность и цена

- ▶ Широкая область применения
- ▶ Тяжелая массивная конструкция из высококачественного чугуна Meehanite
- ▶ Высокая плавность хода зубчатого приводного механизма, работающего в масляной ванне
- ▶ Стабильные прямоугольные направляющие по осям Y и Z
- ▶ Автоматическая подача по осям X, Y и Z
- ▶ Центральная система смазки
- ▶ Система подачи СОЖ



Горизонтальное фрезерование
Горизонтальный хобот Ø22/27 мм для работы дисковыми фрезами

OPTI Панель управления

- Все кнопки включения/выключения
- Интегрированное УЦИ
- Эргономичный поворотный корпус

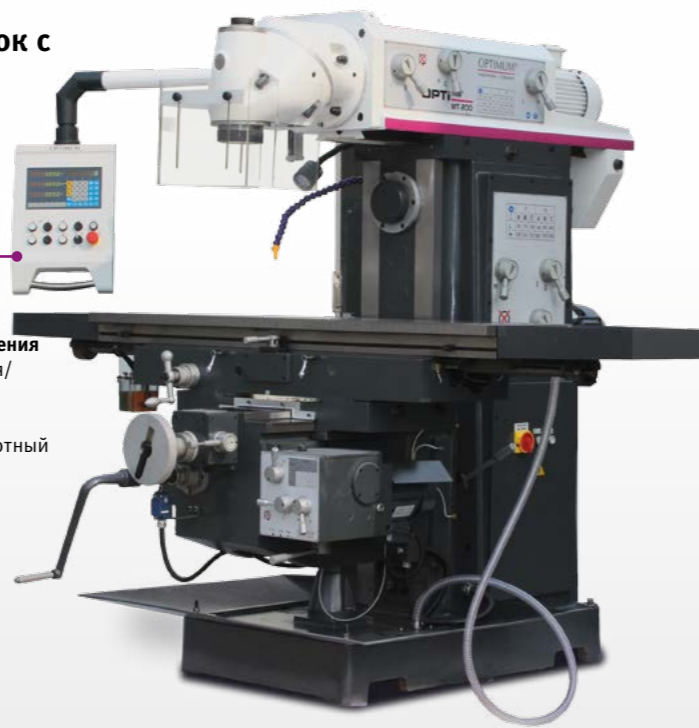

Комплект поставки

- 2 горизонтальных хобота Ø 32 мм и Ø 27 мм
- Фрезерная оправка ISO 50 / Ø 32 мм
- Цанговый патрон Ø 4 - Ø 26 мм
- Сервисный инструмент

Технич. характеристики	MT 200
Электропитание ~50 Гц	380 В
Общая потребляемая мощность	9,2 кВт
Двигатель (вертик. / горизонт.)	4 кВт
Сверление в стали	Ø 30 мм
Конец шпинделя (вертик. / горизонт.)	ISO 50 DIN 2080
Обор. шпинделя / ступени (вертик.)	60 - 1.750 мин ⁻¹ / 12
Обор. шпинделя / ступени (горизонт.)	58 - 1.800 мин ⁻¹ / 12
Размер стола ДхШ / Т-пазы	1.600 x 360 мм / 14 мм
Ход по оси X	1.290 мм
Автом. подача по оси X / быстр. ход	22 - 420 / 1.290 мм/мин
Ход по оси Y	280 мм
Автом. подача по оси Y / быстр. ход	22 - 393 / 1.205 мм/мин
Ход по оси Z	400 мм
Автом. подача по оси Z / быстр. ход	10 - 168 / 513 мм/мин

LED AL12	3351131
AL 25	3351145

- Экономные и долговечные
- Гибкий рукав оптимальной подвижности и высокая позиционная стабильность
- Длина гибкого рукава 400 мм (AL 12) и 500 мм (AL 25)
- Магнитное основание и кронштейн для крепления в комплекте
- Встроенный трансформатор
- 1,95 Вт, питание 220 В (AL 12)
- 20 Вт, питание 220 В (AL 25)



Рис.: AL12

Рис.: AL25

AL 35	3351152
LED 8-100	3351021

- Концентрированный яркий свет благодаря анодированному круглому рефлектору
- Ударопрочный теплоизолированный корпус, защищенный от воды, масла и пыли
- Гибкий рукав оптимальной подвижности и высокая позиционная стабильность
- Шарнирное крепление головки
- Длина рукава 880 мм
- Антибликовая решетка
- Встроенный трансформатор
- 55 Вт, питание 220 В



ALM 3	3351160
LED 8-600	3351026
LED 8-720	3351027

- Большая лупа диаметром 127 мм с трехкратным оптическим увеличением
- Удобная регулировка положения и фиксация лупы зажимным винтом
- Приятный безбликовый свет круглой люминисцентной трубки
- Длина рукава 810 мм
- Степень защиты IP20
- 22 Вт, питание 220 В



LED 8-100	3351021
LED 3-500	3351010

- Прочный и мощный станочный светильник
- Ультрасовременная светодиодная техника
- Низкая температура корпуса исключает дымление масла и СОЖ
- Степень защиты IP65 (пыленепроницаемость и защита от водяных струй)
- Шарнирное крепление головки
- Термостойкое безопасное стекло
- Цветовая температура 4000 - 4500 К
- 8 x 1 Вт светодиодов, питание 220 В



LED 8-600	3351026
LED 8-720	3351027

- Прочный и мощный станочный светильник
- Ультрасовременная светодиодная техника
- Низкая температура корпуса исключает дымление масла и СОЖ
- Степень защиты IP65
- Шарнирное крепление головки
- Термостойкое безопасное стекло
- Цветовая температура 4000 - 4500 К
- Длина рукава 505 мм (LED 8-600) или 720 мм (LED 8-720)
- 8 x 1 Вт светодиодов, питание 220 В



Рис.: 8-720

LED 3-500	3351010
LED 3-500	3351010

- Экономичный и долговечный станочный светильник
- Степень защиты IP64
- Ресурс работы 60 000 часов
- Низкая температура корпуса исключает дымление масла и СОЖ
- Гибкий армированный рукав длиной 530 мм
- Оптимальная подвижность рукава
- Корпус из ударопрочного маслостойкого пластика
- 3 x 1 Вт светодиода, питание 220 В

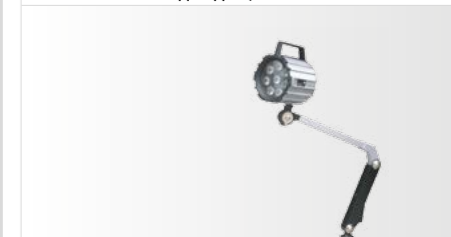
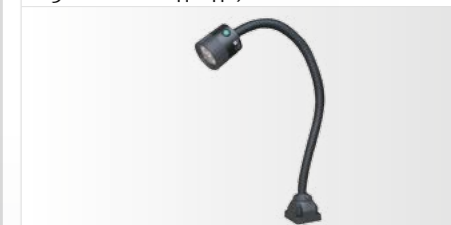

Компактная 3-х осевая система цифровой индикации для токарных и фрезерных станков

DRO 5	3383975
Магнитная лента 1.100 мм	3383978
Магнитная лента 2.000 мм	3383979
Магнитный измерительный датчик	3383934

- Магнитометрическая измерительная система, предназначена для измерения позиции и перемещения рабочих органов станка
- Включает датчик числа оборотов (длина кабеля 5 метров)
- Включает три магнитных измерительных датчика, без магнитной ленты
- Включает блок питания (длина кабеля 6 метров)
- Включает держатель с магнитным креплением
- Длина 99 мм x Ширина 66 мм x Высота 134 мм
- Три инкрементальных входа
- 4-строчный жидкокристаллический экран
- Легкое программирование
- Удобное управление

Установка
9000420



Цанговый патрон

MK 2 / ER 25 - M10	3352052
---------------------------	---------

- Цанговый патрон
- 15 цанг; Ø 1,5 - Ø 16 мм / DIN ISO 15488
- Ключ · Алюминиевый ящичек



MK 2 / ER 32 - M10	3352053
---------------------------	---------

- Цанговый патрон
- 18 цанг; Ø 2 - Ø 20 мм / DIN ISO 15488
- Ключ · Алюминиевый ящичек

MK 3 / ER 32 - M12	3352093
---------------------------	---------

- Цанговый патрон
- 18 цанг; Ø 2 - Ø 20 мм / DIN ISO 15488
- Ключ · Алюминиевый ящичек

MK 4 / ER 32 - M16	3352094
---------------------------	---------

- Цанговый патрон
- 18 цанг; Ø 2 - Ø 20 мм / DIN ISO 15488
- Ключ · Алюминиевый ящичек



ISO 30/ER32 - M12/BT 30	3352054
--------------------------------	---------

- Цанговый патрон
- 18 цанг; Ø 2 - 20 мм / DIN ISO 15488
- Зажимный болт M12/M12 и BT 30
- Ключ · Алюминиевый ящичек

ISO 40/ER32 - M16/BT40	3352056
-------------------------------	---------

- Цанговый патрон
- 18 цанг Ø 2 - Ø 20 мм / DIN ISO 15488
- Зажимный болт M16/M16 и BT 40
- Ключ · Алюминиевый ящичек

ISO 50/ER32 - M24/BT50	3352065
-------------------------------	---------

- Цанговый патрон
- 18 цанг Ø 2 - Ø 20 мм / DIN ISO 15488



Набор цанг

ER 25	3441109
--------------	---------

- 15 цанг Gr e Ø 1 - 16 мм / DIN ISO 15488

ER 32	3441122
--------------	---------

- 18 цанг Gr e Ø 3 - 20 мм / DIN ISO 15488



Станочные тиски MSO

- Легкий ход
- Точные направляющие губок
- Ходовой винт с трапецидальной резьбой
- Длинные крепежные отверстия

MSO 75	3000075
---------------	---------

Д x Ш: 270 x 130 мм
Высота губок 28 мм / Ширина губок 75 мм
Масса 2,3 кг

MSO 100	3000100
----------------	---------

Д x Ш: 350 x 165 мм
Высота губок 28 мм / Ширина губок 100 мм
Масса 3,2 кг

MSO 125	3000125
----------------	---------

Д x Ш: 400 x 182 мм
Высота губок 30 мм / Ширина губок 125 мм
Масса 4,5 кг

MSO 150	3000150
----------------	---------

Д x Ш: 455 x 208 мм
Высота губок 35 мм / Ширина губок 150 мм
Масса 6,2 кг



Станочные тиски BMS

- Легкий ход
- Точные направляющие губок
- Жесткая конструкция, усиленные губки
- Ходовой винт с трапецидальной резьбой
- Длинные крепежные отверстия

BMS 85	3000008
---------------	---------

Д x Ш: 260 x 130 мм
Высота губок 27 мм / Ширина губок 85 мм
Масса 3,2 кг

BMS 100	3000010
----------------	---------

Д x Ш: 280 x 150 мм
Высота губок 30 мм / Ширина губок 100 мм
Масса 4,6 кг

BMS 120	3000012
----------------	---------

Д x Ш: 330 x 170 мм
Высота губок 35 мм / Ширина губок 120 мм
Масса 5,6 кг

BMS 150	3000015
----------------	---------

Д x Ш: 375 x 200 мм
Высота губок 45 мм / Ширина губок 150 мм
Масса 7,6 кг

BMS 200	3000020
----------------	---------

Д x Ш: 445 x 252 мм
Высота губок 60 мм / Ширина губок 200 мм
Масса 16 кг



Станочные тиски BSI

- Промышленное исполнение
- Взаимозаменяемые губки
- Большие направляющие подвижной губки
- Трапецидальная резьба ходового винта
- Шлифованные губки
- Из высококачественного серого чугуна
- Шабреные направляющие

BSI 100	3000210
----------------	---------

Д x Ш: 350 - 460 x 170 мм
Высота губок 40 мм / Ширина губок 100 мм
Масса 8 кг

BSI 140	3000214
----------------	---------

Д x Ш: 455 - 610 x 230 мм
Высота губок 50 мм / Ширина губок 140 мм
Масса 18 кг

BSI 200	3000220
----------------	---------

Д x Ш: 578 - 788 x 290 мм
Высота губок 64 мм / Ширина губок 200 мм
Масса 37 кг



Станочные тиски BSI-Q

- Промышленное исполнение
- Взаимозаменяемые губки
- Шлифованные губки
- Шабреные направляющие
- Большие направляющие подвижной губки
- Трапецидальная резьба ходового винта
- Длинные крепежные отверстия
- Механизм быстрого зажима

BSI-Q 100	3000230
------------------	---------

Д x Ш: 335 x 150 мм
Высота губок 30 мм / Ширина губок 100 мм
Масса 5,5 кг

BSI-Q 140	3000234
------------------	---------

Д x Ш: 415 x 200 мм
Высота губок 40 мм / Ширина губок 140 мм
Масса 10,7 кг

BSI-Q 20	3000240
-----------------	---------

Д x Ш: 525 x 275 мм
Высота губок 55 мм / Ширина губок 200 мм
Масса 20,2 кг



Устройство автоматической подачи стола

- Бесступенчатое регулирование скорости рабочего перемещения и быстрого хода
- 220 В, в комплекте защита от перегрузки и конечный выключатель
- Для самостоятельной установки

V 99	3352022
-------------	---------

Горизонтальная установка

V 250	3352029
--------------	---------

Вертикальная установка



Система зажима инструмента

- Пневматическое зажимное устройство вакуумного типа
- Быстрый зажим инструмента нажатием одной кнопки
- Оптимальная конструкция малой массы
- Точная направляющая поверхность оптимальной геометрии
- Малое потребление сжатого воздуха
- Надежная блокировка

ISO 30	3352393
---------------	---------

Адаптер	3352391
----------------	---------

- Для BF 30Vario

ISO 40	3352394
---------------	---------

- Для MF 2Vario / MF 4Vario / BF 46Vario

Адаптер	3352392
----------------	---------

- BF 46Vario

Установка	9000490
------------------	---------



Набор призм

- 20 призм
- Плоскостность 0,01 мм
- Толщина 3 мм
- Длина 150 мм



Прецизионные станочные тиски FMS

- Оптимальны для фрезерных, шлифовальных и сверлильных работ
- Литой корпус из высококачественного чугуна
- Закаленные и шлифованные направляющие
- Закаленные и шлифованные сменные губки
- Поворотное на 360° сменное основание

FMS 100	3354100
----------------	---------

FMS 125	3354125
----------------	---------

FMS 150	3354150
----------------	---------

FMS 200	3354200
----------------	---------



Прецизионные станочные тиски FMSN

- Низкорасположенный зажимный механизм, обеспечивающий надежный зажим заготовки
- Литой корпус из высококачественного чугуна
- Закаленные и шлифованные направляющие и сменные губки
- Защищенный ходовой винт
- Переставляемые наружу губки для обратного зажима заготовки
- Поворотное на 360° сменное основание

FMSN 100	3354110
-----------------	---------

FMSN 125	3354120
-----------------	---------

FMSN 150	3354130
-----------------	---------



Модульные станочные тиски

- Модульные станочные тиски с высокой точностью и повторяемостью
- Предназначены для зажима заготовки на станках с ЧПУ и обрабатывающих центрах

MVSP 150 x 200	3530104
-----------------------	---------

MVSP 150 x 300	3530108
-----------------------	---------

MVSP 150 x 400	3530110
-----------------------	---------

MVSP 175 x 300	3530114
-----------------------	---------

MVMP 150 x 300	3530138
-----------------------	---------



Гидравлические станочные тиски HMS

- Оптимальны для фрезерных, шлифовальных и сверлильных работ
- Литой корпус из высококачественного чугуна
- Большое усилие зажима, высокая экономичность
- Защищенный ходовой винт
- Три рабочих диапазона, надежный зажим заготовок различных размеров
- Поворотное на 360° сменное основание

HMS 100	3355100
----------------	---------

HMS 125	3355127
----------------	---------

HMS 150	3355150
----------------	---------

HMS 200	3355200
----------------	---------



Трехосевые станочные тиски DAS 100

- Литой корпус из высококачественного чугуна
- Закаленные и шлифованные направляющие и сменные губки
- Поворотное на 360° сменное основание
- Горизонтальный наклон до 90°
- Вертикальный наклон ± 45°
- Отлично читаемые шкалы по всем 3 осям

DAS 100	3355500
----------------	---------

Призматич. губка	3355502
-------------------------	---------



Двухосевые станочные тиски ZAS 50

- Закаленные и шлифованные сменные губки
- Поворотное на 360° сменное основание
- Угол наклона до 90°
- Масса 3,4 кг

ZAS 50	3354170
---------------	---------



Трехосевые станочные тиски MV3

- Горизонтальный наклон до 90°
- Вертикальный наклон ± 45°
- Закаленные и шлифованные сменные губки
- Поворотное на 360° сменное основание

MV3-75	3354175
---------------	---------

MV3-125	3354178
----------------	---------



Рис.: MV3-75

Система подачи СОЖ в зону резания

- Высота подачи 2,5 м
- Подача 8 л/мин
- Емкость бака 11 литров
- Габар. размеры ДхШхВ: 370 x 245 x 170 мм
- Включает бак, трубопроводы, распыляющую форсунку, выключатель и насос
- Магнитные крепления трубопроводов
- Для самостоятельного монтажа

220 В	3352002
380 В	3352001



Устройство подачи СОЖ ММС1

3356663

- Магнитное основание
- Габариты ДхШхВ: 62 x 50 x 55 мм
- Прижимная сила магнита 75 кг
- Гибкий и прочный шланг подачи СОЖ
- Длина шланга подачи СОЖ 500 мм



Устройство подачи СОЖ КМС 2

3356660

- Два гибких распылителя подачи СОЖ
- Не требует электропитания
- Прижимная сила магнита 50 кг
- Гибкий и прочный шланг подачи СОЖ
- Длина шланга подачи СОЖ 335 мм
- Высокая стойкость к растворителям и химикатам



Набор зажимных приспособлений SPW

- Практичное настенное крепление
- Метрическая резьба
- 24 зажимных болта
- 4 удлиняющие гайки
- 6 зажимных призм
- 6 сухарей для Т-образных пазов
- 6 зажимных гаек
- 12 зажимных блоков

SPW 8 3352015

Т-паз 10 мм, резьба М 8

SPW 10 3352016

Т-паз 12 мм, резьба М 10

SPW 12 3352017

Т-паз 14 мм, резьба М 12

SPW 14 3352018

Т-паз 16 мм, резьба М 14

SPW 16 3352019

Т-паз 18 мм, резьба М 16



Выталкиватель

MSP 1 для МК 1-МК 3 3050636

MSP 2 для МК 4-МК 6 3050637



Угольник 90°

3385052

- Для контроля точности установки и обработки деталей
- Высокая точность: параллельность и перпендикулярность 0,01 мм на 100 мм длины
- Ребра жесткости
- Габариты Д x Ш x В: 202 x 126 x 150 мм
- Масса 7 кг

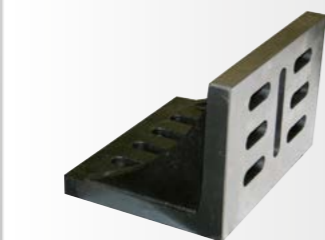

OPTIMUM Быстросменные патроны

- Биение инструмента ≤ 0,06 мм

1 - 8 мм; В16 3050608

1 - 10 мм; В16 3050610

1 - 13 мм; В16 3050623

1 - 16 мм; В16 3050626

1 - 16 мм; В18 3050630



OPTIMUM Быстросменные патроны

МК 2 1 - 13 мм 3050572

до 8.000 мин⁻¹

МК 2 1 - 16 мм 3050571

до 6.000 мин⁻¹

МК 3 1 - 16 мм 3050573

до 6.000 мин⁻¹

МК 4 1 - 16 мм 3050574

до 6.000 мин⁻¹



Универсальные оправки для торцевых фрез

МК 2 3352102

- Конус МК 2 / Посадка фрезы Ø 16 мм

SK50 3352066

- Конус SK50 / Посадка фрезы Ø 27 мм



Переходная оправка ISO 30 / МК 3

3352068



Торцевая фреза

- Универсальная торцевая фреза для черных и цветных сплавов
- Для плоскостного и фасонного фрезерования
- Высокая плоскостность и малое радиальное биение
- Точное деление головки фрезы обеспечивает плавный и равномерный сьем стружки
- Монолитная конструкция обеспечивает большую точность и меньшие габариты по сравнению с раздельными фрезой и оправкой
- Специальная геометрия фрезы, адаптированная для высокоскоростного фрезерования
- В комплекте поставки пять пластин RDET 1003 MOSN 8026
- В комплекте отвертка Torx TX15

МК 2/М10 3350212

МК 3/М12 3350213

ISO 30 3350215

- Диаметр фрезы 52 мм

- ISO-обозначение RDX. 1003 D52/R5

МК 4 3350214

ISO 40 3350216

- Диаметр фрезы 63 мм

- ISO-обозначение RDX. 1003 D63/R5



Твердосплавные пластины (упаковка 5 штук)

- RDET 1003 MOSN8026

- Позитивная геометрия

- Покрытие PVD

- Для обработки сталей, в т.ч. нержавеющей, чугуна

RDET 3350220

- RDHT 1003 MO-FA HF7

- Высокопозитивная геометрия

- Полированная поверхность

- Для обработки алюминиевых и медных сплавов, пластмасс

RDHT 3350221

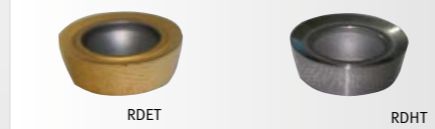

Прецизионная расточная головка

- 8 борштанг: ВJ2008-32L/ВJ2010-40L/ВJ2014-53L/ВJ2016-68L/ВJ2020-83L/ВJ2025-96L/ВJ2030-115L/ВJ20-L20-100L
- В комплекте борштанги, хвостовики, зажимные болты, инструмент
- Без пластин

ISO 30 3352127

ISO 40 3352128

ISO 50 3352129



Сменные пластины



Упаковка сменных пластин (10 штук)

Для стали (для Nr. 7-8) 3352136

Для Alu (для Nr. 7-8) 3352141

Для стали (для Nr. 5-6) 3352137

Для Alu (для Nr. 5-6) 3352142

Для стали (для Nr. 1-4) 3352138

Для Alu (для Nr. 1-4) 3352143

Виброопоры

- Установка станков без анкеров и точная нивелировка по высоте

- Эффективная амортизация и демпфирование вибраций

SE 1 3381012

SE 2 3381016

SE 3 3381018



Набор сверел из быстрорежущей стали

- Правые спиральные сверла
- 9 штук: 14,5/16/18/20/22/24/26/28/30 мм

МК 2 3051002

МК 3 3051003



Набор концевых фрез

- Быстрорежущая сталь с покрытием из нитрида титана
- Высокие твердость и стойкость
- Фрезы с 2 лезвиями для шпоночных и кольцевых пазов, вертикального и бокового фрезерования
- Фрезы с 4 лезвиями и правосторонней спиралью 30°, для материалов нормальной и повышенной твердости

12 фрез 3352113

- по 6 фрез с 2 и 4 лезвиями размер 4/5/6/8/10 и 12 мм

20 фрез 3386200

- по 10 фрез с 2 и 4 лезвиями размер 3/4/5/6/8/10/12/14/18 и 20 мм

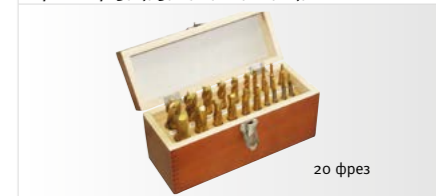

Твердоспл. фрезы 3352118

- 18 штук; по 3 фрезы 3/4/6/8/10 и 12 мм

- 4 режущих кромки

- Высокоэффективное покрытие (TiAlN)

- Центральная кромка

- Эффективный угол реза 35°



Радиусные фрезы 3352116

- 9 штук; по 3 фрезы 4/6/8 мм

- 2 режущие кромки

- Высокоэффективное покрытие (TiAlN)

- Специальная геометрия режущих кромок

- Эффективный угол реза 30°



OPTi turn® TU 1503V

Компактный токарный станок с электронным регулированием оборотов

Главные аргументы: качество, эффективность и цена

- ▶ Коллекторный двигатель постоянного тока
- ▶ Чугунная станина с закаленными и шлифованными направляющими
- ▶ Гарантированное радиальное биение шпинделя менее 0,015 мм
- ▶ Радиальное биение токарного патрона менее 0,05 мм
- ▶ Автоматическая продольная подача, нарезание резьб
- ▶ Регулируемые клиновыми планками направляющие суппорта типа „ласточкин хвост“
- ▶ Правое/левое вращение шпинделя
- ▶ Защитный кожух токарного патрона
- ▶ Цена деления лимбов поперечной/верхней кареток суппорта соответственно 0,04/0,01 мм



оригинальный
OPTIMUM

Привод Vario

Технич. характеристики	TU 1503V
Электропитание ~50 Гц	220 В
Двигатель	450 Вт
Высота/длина центров	75 мм / 265 мм
Диаметр обработки (макс.)	140 мм
Обор. шпинделя / ступени	120 - 3.000 мин ⁻¹
Привод шпинделя	Электронно регулируемый
Конус шпинделя	МК 1
Прох. отверстие шпинделя	Ø 11 мм
Ход верхней каретки	40 мм
Ход поперечной каретки	55 мм
Конус задней бабки	МК 1 (укороченный)
Ход пиноли задней бабки	30 мм
Продольная подача	0,05 - 0,1 мм/об (2)
Метрические резьбы	0,5 - 1,5 мм/об (8)
Габариты Д x Ш x В	560 x 320 x 290 мм
Масса	23 кг

Комплект поставки

- 3-кулачковый патрон Ø 80 мм, центральное зажатие
- Упорный центр МК 1
- Защитное ограждение
- Поддон для стружки
- 2-позиционный резцедержатель
- Комплект сменных шестерен



Дополнительные принадлежности на стр.28

OPTi turn® TU 2304 / TU 2304V

Настольные токарные станки для требовательных пользователей

Главные аргументы: качество, эффективность и цена

- ▶ Гарантированное радиальное биение шпинделя менее 0,009 мм
- ▶ Радиальное биение токарного патрона менее 0,05 мм
- ▶ Жесткая чугунная станина с закаленными и шлифованными призматическими направляющими
- ▶ Правое/левое вращение шпинделя
- ▶ Автоматическая продольная подача
- ▶ Трапециевидная резьба ходового винта

TU 2304V

- ▶ Мощный привод шпинделя с постоянным крутящим моментом
- ▶ Установка оборотов шпинделя потенциометром
- ▶ Цифровая индикация оборотов шпинделя



оригинальный
OPTIMUM

Клиноременный привод / Привод Vario

Технич. характеристики	TU 2304	TU 2304V
Электропитание ~50 Гц	220 В	220 В
Двигатель	750 Вт	750 Вт
Высота / длина центров	115 мм / 450 мм	115 мм / 450 мм
Обор. шпинделя	125 - 2.000 мин ⁻¹	150 - 2.200 мин ⁻¹
Число ступеней	6	2, электр. регулир.
Конус шпинделя	МК 3	МК 3
Ход верхней каретки	75 мм	75 мм
Ход поперечной каретки	120 мм	120 мм
Метрические резьбы	0,4 - 3,5 мм/об (14)	0,4 - 3,5 мм/об (14)
Дюймовые резьбы	44 - 10 ниток/дюйм (14)	44 - 10 ниток/дюйм (14)
Габариты Д x Ш x В	965 x 585 x 510 мм	965 x 585 x 510 мм
Масса	111 кг	114 кг

Комплект поставки

- 3-кулачковый патрон 100 мм, центральное зажатие
- Упорный центр МК 2 и МК 3
- Защитное ограждение
- Поддон для стружки
- 4-позиционный резцедержатель
- Комплект сменных шестерен
- Сервисный инструмент

Рис.: TU 2304V с опциональной подставкой

OPTi turn® TU 2004V

Настольный токарный станок с электронным регулированием оборотов шпинделя

Главные аргументы: качество, эффективность и цена

- ▶ Жесткая чугунная станина с закаленными и шлифованными призматическими направляющими
- ▶ Закаленный передний конец шпинделя (DIN 6350)
- ▶ Гарантированное радиальное биение шпинделя менее 0,009 мм
- ▶ Автоматическая продольная подача
- ▶ Правое/левое вращение шпинделя
- ▶ Отдельная аварийная кнопка
- ▶ Поперечное смещение задней бабки для точения длинных конусов
- ▶ Поворот верхней каретки суппорта для точения конусов

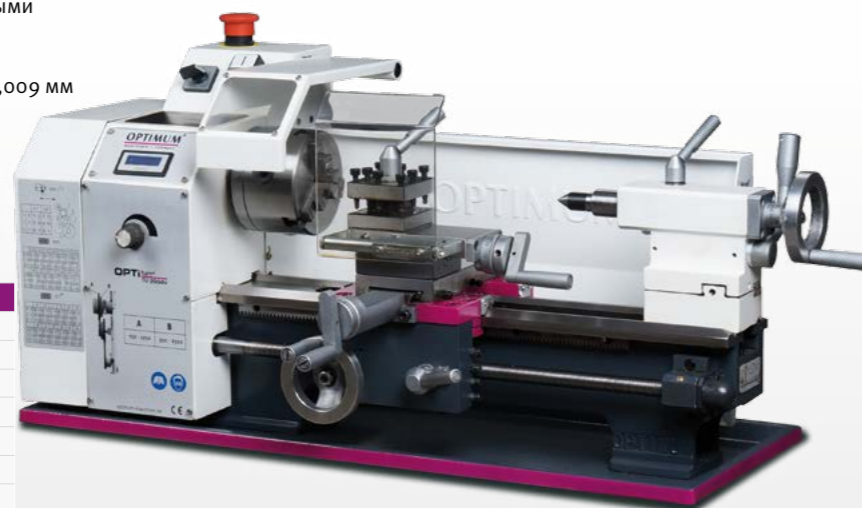

оригинальный
OPTIMUM

Привод Vario

Технич. характеристики	TU 2004V
Электропитание ~50 Гц	220 В
Двигатель	600 Вт
Высота/длина центров	100 мм / 300 мм
Диаметр обработки (макс.)	200 мм
Обор. шпинделя / ступени	150 - 2.500 мин ⁻¹ / 2
Конус шпинделя	МК 3
Прох. отверстие шпинделя	Ø 21 мм
Ход верхней каретки	55 мм
Ход поперечной каретки	75 мм
Конус задней бабки	МК 2
Ход пиноли задней бабки	65 мм
Продольная подача	0,1/0,2 мм/об (2)
Метрические резьбы	0,25 - 3 мм/об (14)
Дюймовые резьбы	44 - 8 ниток/дюйм (12)
Высота державки резца	макс. 10 мм
Габариты Д x Ш x В	830 x 425 x 360 мм
Масса	61 кг

Комплект поставки

- 3-кулачковый патрон Ø 100 мм, центральное зажатие
- Упорный центр МК 2 и МК 3
- Защитное ограждение
- Поддон для стружки
- 4-позиционный резцедержатель
- Комплект сменных шестерен
- Сервисный инструмент



Дополнительные принадлежности на стр.28

OPTi turn® TU 2406 / TU 2406V

Настольные токарные станки для требовательных пользователей

Главные аргументы: качество, эффективность и цена

- ▶ Гарантированное радиальное биение шпинделя менее 0,009 мм
- ▶ Радиальное биение токарного патрона менее 0,05 мм
- ▶ Жесткая чугунная станина с закаленными и шлифованными призматическими направляющими
- ▶ Трапециевидная резьба ходового винта

TU 2406V

- ▶ Мощный привод шпинделя с постоянным крутящим моментом
- ▶ Установка оборотов шпинделя потенциометром
- ▶ Цифровая индикация оборотов шпинделя



оригинальный
OPTIMUM

Клиноременный привод / Привод Vario

Технич. характеристики	TU 2406	TU 2406V
Электропитание ~50 Гц	230V oder 400V~50 Hz	220 В
Двигатель	750 Вт	1,1 кВт
Высота / длина центров	125 мм / 550 мм	125 мм / 550 мм
Обор. шпинделя / ступени	125 - 2.000 мин ⁻¹	150 - 2.500 мин ⁻¹
Число ступеней	6	2, электр. регулир.
Конус шпинделя	МК 3	МК 3
Ход верхней каретки	75 мм	75 мм
Ход поперечной каретки	120 мм	120 мм
Метрические резьбы	0,4 - 3,5 мм/об (14)	0,4 - 3,5 мм/об (14)
Дюймовые резьбы	44 - 10 ниток/дюйм (12)	44 - 10 ниток/дюйм (12)
Габариты Д x Ш x В	1.310 x 520 x 560 мм	1.200 x 520 x 560 мм
Масса	125 кг	125 кг

Комплект поставки

- 3-кулачковый патрон Ø 125 мм, центральное зажатие
- Упорный центр МК 2 и МК 3
- Защитное ограждение
- Поддон для стружки
- 4-позиционный резцедержатель
- Комплект сменных шестерен
- Сервисный инструмент

Рис.: TU 2406V с опциональной подставкой

OPTImill® TU 2506/TU 2506V - Токарные станки для ответственных работ TU 2506 V с электронным регулированием оборотов

Главные аргументы: качество, эффективность и цена

- ▶ Высокая точность
- ▶ Гарантированное радиальное биение шпинделя менее 0,009 мм
- ▶ Автоматическая продольная подача
- ▶ Жесткая чугунная станина с закаленными и шлифованными призматическими направляющими
- ▶ Комплект сменных шестерен для нарезания резьб

TU 2506V:

- ▶ Мощный высокопроизводительный привод шпинделя
- ▶ Высокоточный стальной патрон для работы на больших скоростях
- ▶ Установка оборотов шпинделя потенциометром
- ▶ Цифровой индикатор оборотов шпинделя

Модификация Vario

- Коллекторный бесщеточный двигатель
- Высокая мощность
- Постоянный крутящий момент



Рис.: TU 2506V с доп. принадлежностями

Комплект поставки

- 3-кулачковый патрон Ø 125 мм, центральное зажатие
- Упорный центр МК 2 и МК 4
- Токарный резец
- 4-позиционный резцедержатель
- Комплект сменных шестерен
- Сервисный инструмент

Технич. характеристики	TU 2506	TU 2506V
Электропитание ~50 Гц	220 В или 380 В	220 В
Двигатель	750 Вт	1,5 кВт
Высота/длина центров	125 мм / 550 мм	125 мм / 550 мм
Обор. шпинделя / ступени	125 - 2.000 мин ⁻¹	30 - 4.000 мин ⁻¹
Число ступеней	6	электр. регулир.
Ход верхней/попер. кареток	70 мм / 110 мм	70 мм / 110 мм
Высота державки резца	макс. 12 мм	макс. 12 мм
Габариты Д x Ш x В	1.250 x 585 x 475 мм	1.250 x 650 x 420 мм
Масса	125 кг	130 кг

оригинальный
OPTIMUM

OPTImill® TU 2807 / TU 2807V - Токарные станки для ответственных работ TU 2807 V с электронным регулированием оборотов

Главные аргументы: качество, эффективность и цена

- ▶ Высокая точность
- ▶ Жесткая чугунная станина с закаленными и шлифованными призматическими направляющими
- ▶ Гарантированное радиальное биение шпинделя менее 0,009 мм
- ▶ Радиальное биение токарного патрона менее 0,04 мм
- ▶ Автоматическая продольная подача, направление не зависит от направления вращения шпинделя
- ▶ Нарезание метрических и дюймовых резьб
- ▶ Закругленные зубья шестерен механизма подачи, работающие в масляной ванне
- ▶ Подшипники высокой грузоподъемности
- ▶ Высокопроизводительный необслуживаемый двигатель

TU 2807V:

- ▶ Мощный высокопроизводительный привод шпинделя
- ▶ Высокоточный стальной патрон для работы на больших скоростях
- ▶ Установка оборотов шпинделя потенциометром
- ▶ Цифровой индикатор оборотов шпинделя



Рис.: TU 2807V с доп. принадлежностями

Комплект поставки

- 3-кулачковый патрон Ø 125 мм центральное зажатие
- Упорный центр МК 2 и МК 4
- Токарный резец
- 4-позиционный резцедержатель
- Комплект сменных шестерен
- Сервисный инструмент

Технич. характеристики	TU 2807	TU 2807V
Электропитание ~50 Гц	220 В или 380 В	220 В
Двигатель	850 Вт	1,5 кВт
Высота/длина центров	140 мм / 700 мм	140 мм / 700 мм
Обор. шпинделя / ступени	150 - 2.000 мин ⁻¹	30 - 4.000 мин ⁻¹
Число ступеней	6	электр. регулир.
Ход верхней/попер. кареток	60 мм / 160 мм	60 мм / 160 мм
Высота державки резца	макс. 12 мм	макс. 12 мм
Габариты Д x Ш x В	1.370 x 640 x 535 мм	1.370 x 660 x 440 мм
Масса	180 кг	180 кг

Клиноременный привод / Привод Vario

OPTiturn® TU 3008

Настольный токарный станок повышенной мощности

Главные аргументы: качество, эффективность и цена

- ▶ Гарантированное радиальное биение шпинделя менее 0,009 мм
- ▶ Автоматическая продольная и поперечная подачи
- ▶ Большое проходное отверстие шпинделя 36 мм
- ▶ Усиленная станина из серого чугуна с многочисленными ребрами жесткости, закалена и отшлифована
- ▶ Скругленные зубья шестерен коробки подач работают в масляной ванне.
- ▶ Ходовой вал и ходовой винт, закрытые спиральными кожухами
- ▶ Максимальная высота державки резца 16 мм

Дополнительные принадлежности

УЦИ DRO 5
Ном. арт. 338 3975
629,00 руб. с НДС



Магнитная лента
Ном. арт. 338 3978
45,00 руб. с НДС



Станок подготовлен для монтажа УЦИ по осям X и Z/Zo

Технич. характеристики	TU 3008
Электропитание ~50 Гц	380 В
Двигатель	1,1 кВт
Высота/длина центров	150 мм / 800 мм
Конец шпинделя	Camlock DIN ISO 702-2 Nr. 4
Обор. шпинделя / ступени	150 - 2.000 мин ⁻¹
Число ступеней	6
Ход верхней/попер. кареток	65 мм / 150 мм
Высота державки резца	16 мм
Габариты Д x Ш x В	1.525 x 705 x 575 мм
Масса	260 кг



Рис.: TU3008 с доп. принадлежностями

Комплект поставки

- 3-кулачковый патрон 160 мм, центральное зажатие
- Упорный центр МК 3 и МК 5
- 4-позиционный резцедержатель
- Комплект сменных шестерен
- Сервисный инструмент

Дополнительные принадлежности на стр.28

Клиноременный привод

OPTiturn® TU 3008V - Настольный токарный станок повышенной мощности с электронным регулированием оборотов

Главные аргументы: качество, эффективность и цена

- ▶ Гарантированное радиальное биение шпинделя менее 0,009 мм
- ▶ Автоматическая продольная и поперечная подачи
- ▶ Большое проходное отверстие шпинделя 36 мм
- ▶ Усиленная станина из серого чугуна с многочисленными ребрами жесткости, закалена и отшлифована
- ▶ Скругленные зубья шестерен коробки подач работают в масляной ванне.
- ▶ Ходовой вал и ходовой винт, закрытые спиральными кожухами
- ▶ Бесступенчатое регулирование скорости шпинделя
- ▶ Высококачественный токарный патрон для работы на высоких оборотах
- ▶ Бесщеточный двигатель постоянного тока с электронным управлением числом оборотов шпинделя
- ▶ Легкая и удобная смена частоты вращения шпинделя с помощью потенциометра
- ▶ Высокая мощность и постоянный крутящий момент
- ▶ Цифровая индикация числа оборотов шпинделя
- ▶ Максимальная высота державки резца 16 мм

Технич. характеристики	TU 3008V
Электропитание ~50 Гц	220 В
Двигатель	1,5 кВт
Высота/длина центров	150 мм / 800 мм
Конец шпинделя	Camlock DIN ISO 702-2 Nr. 4
Обор. шпинделя / ступени	30 - 3.000 мин ⁻¹
Число ступеней	5, электр. регулир.
Ход верхней/попер. кареток	65 мм / 150 мм
Высота державки резца	16 мм
Габариты Д x Ш x В	1.525 x 705 x 575 мм
Масса	260 кг



Рис.: TU3008V с доп. принадлежностями

Комплект поставки

- 3-кулачковый патрон 160 мм, центральное зажатие
- Упорный центр МК 3 и МК 5
- 4-позиционный резцедержатель
- Комплект сменных шестерен
- Сервисный инструмент

Дополнительные принадлежности на стр.28

Привод Vario

OPTi turn® TH 3309 / TH 3309D

Токарный станок с продольной и поперечной подачей. TH 3309D с УЦИ DPA 21

Главные аргументы: качество, эффективность и цена

- ▶ Жесткая чугунная станина с закаленными и шлифованными призматическими направляющими
- ▶ Закаленный шпиндель из высокопрочной легированной стали, установленный на регулируемые прецизионные роликоподшипники
- ▶ Гарантированное радиальное биение шпинделя менее 0,015 мм
- ▶ Все узлы станка работают в масляной ванне
- ▶ Автоматические продольная и поперечная подачи, нарезание метрических и дюймовых резьб
- ▶ Механический тормоз шпинделя

TH 3309D
оснащен УЦИ DPA 21



Рис.: TH 3309D

Комплект поставки

- 4-позиц. резцедержатель
- Станочный светильник
- Оправка МК 3 / МК 5
- 2 упорный центра МК 3
- Неподвижный люнет Ø 19 - 70 мм
- Подвижный люнет Ø 16 - 50 мм
- Комплект сменных шестерен
- Сервисный инструмент

Поставляется без
токарного
патрона!

NEU

Зубчатый привод

OPTi turn® TH 4010 / TH 4010D

Точный, надежный и недорогой токарный станок. TH 4010D с УЦИ DPA 21

Главные аргументы: качество, эффективность и цена

- ▶ Жесткая чугунная станина с закаленными и шлифованными призматическими направляющими
- ▶ Закаленный шпиндель из высокопрочной легированной стали, установленный на регулируемые прецизионные роликоподшипники
- ▶ Гарантированное радиальное биение шпинделя менее 0,015 мм
- ▶ Автоматические продольная и поперечная подачи, нарезание метрических и дюймовых резьб
- ▶ Быстродействующая коробка подач закрытого типа с закаленными шлифованными шестернями и валами, работающими в масляной ванне и установленными на прецизионные подшипники
- ▶ Электрические компоненты Siemens

TH 4010D
оснащен УЦИ DPA 21



Рис.: TH 4010D

Технич. характеристики

Технич. характеристики	TH 4010 / TH 4010D
Электропитание ~50 Гц	380 В
Двигатель	1,5 / 2,4 кВт
Высота/длина центров	205 мм / 1.000 мм
Обор. шпинделя / ступени	45 - 1.800 мин ⁻¹ / 16
Конус шпинделя	МК 6
Конеч шпинделя	Camlock DIN ISO 702-2 Nr. 5
Ход верхней/попер. кареток	100 мм / 195 мм
Продольная подача	0,043 - 0,653 мм/об (48)
Метрические резьбы	0,4 - 7 мм/об (42)
Габариты Д x Ш x В	1.920 x 740 x 1.222 / 1.555 мм
Масса	750 кг

Комплект поставки

- 4-позиц. резцедержатель
- Станочный светильник
- Оправка МК 3 / МК 5
- 2 упорный центра МК 3
- Неподвижный люнет Ø 5 - 85 мм
- Подвижный люнет Ø 5 - 65 мм
- Комплект сменных шестерен
- Сервисный инструмент

Поставляется без
токарного
патрона!

NEU

Зубчатый привод

OPTi turn® TH 3610 / TH 3610D - Точный токарный станок с быстрым переключением скоростей и подач. TH 3610D с УЦИ DPA 21

Главные аргументы: качество, эффективность и цена

- ▶ Жесткая чугунная станина с закаленными и шлифованными призматическими направляющими
- ▶ Закаленный шпиндель из высокопрочной легированной стали, установленный на регулируемые прецизионные роликоподшипники
- ▶ Гарантированное радиальное биение шпинделя менее 0,015 мм
- ▶ Автоматические продольная и поперечная подачи, нарезание метрических, дюймовых, модульных, трапецеидальных резьб
- ▶ Быстродействующая коробка подач с закаленными шлифованными шестернями и валами, работающими в масляной ванне
- ▶ Электрические компоненты Siemens

TH 3610D
оснащен УЦИ DPA 21



Рис.: TH 3610D

Комплект поставки

- Неподвижный люнет Ø 100 мм
- Станочный светильник
- 2 упорный центра МК 3
- Оправка МК 5/МК 3
- Комплект сменных шестерен
- Подвижный люнет Ø 95 мм
- Оправка МК 3 / МК 5
- 4-позиционный резцедержатель
- Станочный светильник

Поставляется без
токарного
патрона!

NEU

Зубчатый привод

OPTi turn® TH 4210 / TH 4210D / TH 4215D

Точные и надежные токарные станки

Главные аргументы: качество, эффективность и цена

- ▶ Литая подставка из высококачественного чугуна Meehanite
- ▶ Закаленные и шлифованные направляющие станины
- ▶ Гарантированное радиальное биение шпинделя менее 0,015 мм
- ▶ Быстродействующая коробка подач закрытого типа с закаленными шлифованными шестернями и валами
- ▶ Перегрузочная муфта ходового винта
- ▶ Электрические компоненты Siemens
- ▶ Центральная система смазки направляющих

TH 4210D / TH 4215D
оснащены УЦИ DPA 21

Технич. характеристики

Технич. характеристики	TH 4210D / TH 4215D	
Электропитание ~50 Гц	380 В	
Двигатель	4,5 кВт	
Высота центров	210 мм	
Длина центров	1.000 мм	1.500 мм
Обор. шпинделя / ступени	45 - 1.800 мин ⁻¹ / 16	
Конус шпинделя	МК 6	
Конеч шпинделя	Camlock DIN ISO 702-2 Nr. 6	
Ход верхней/попер. кареток	140 мм / 230 мм	
Продольная подача	0,05 - 1,7 мм/об (17)	
Длина	2.025 мм	2.525 мм
Ширина x Высота	915 x 1.375 (DPA 1.615) мм	
Масса	1.160 кг	1.340 кг



Рис.: TH 4210D с доп. принадлежностями

Комплект поставки

- 4-позиц. резцедержатель
- Станочный светильник
- Оправка МК 4 / МК 6
- 2 упорный центра МК 4
- Сервисный инструмент
- Неподвижный люнет Ø 15 - 105 мм
- Подвижный люнет Ø 10 - 65 мм
- Комплект сменных шестерен
- Планшайба Ø 350 мм

Поставляется без
токарного
патрона!

NEU

Зубчатый привод

OPTi turn® TH 4610D / TH 4615D / TH 4620D

Тяжелые токарные станки с повышенной плавностью хода

Главные аргументы: качество, эффективность и цена

- ▶ Станина и подставка из высококачественного чугуна Meehanite
- ▶ Закаленные и шлифованные направляющие станины
- ▶ Закаленный шпиндель из высокопрочной легированной стали, установленный на регулируемые прецизионные роликоподшипники
- ▶ Гарантированное радиальное биение шпинделя менее 0,015 мм
- ▶ Устройство цифровой индикации DPA 21
- ▶ Центральная система смазки направляющих
- ▶ Быстросменный картриджный резцедержатель SWH 5-B
- ▶ Система подачи СОЖ
- ▶ Электрические компоненты Siemens



Рис.: TH 4610 с доп. принадлежностями

Технич. характеристики	TH 4610D	TH 4615D	TH 4620D
Электропитание ~50 Гц		380 В	
Двигатель		5,5 кВт	
Высота центров		230 мм	
Длина центров	1.060 мм	1.560 мм	2.060 мм
Обор. шпинделя / ступени		25 - 2.000 мин ⁻¹ / 12	
Конус шпинделя		Camlock DIN ISO 702-2 Nr. 6	
Прох. отверстие шпинделя		Ø 58 мм	
Ход верхней/попер. кареток		125 мм / 285 мм	
Длина	2.215 мм	2.765 мм	3.265 мм
Ширина x Высота		1.065 x 1.550 мм	
Масса	1.720 кг	1.977 кг	2.400 кг

Комплект поставки

- Неподвижный люнет max. Ø 160 мм
- Подвижный люнет max. Ø 100 мм
- Оправка МК 4 / МК 6
- Упорный центр МК 4
- Комплект сменных шестерен
- Станочный светильник
- Резьбоуказатель
- Сервисный инструмент

Поставляется без токарного патрона!

Зубчатый привод

OPTi turn® D 660 x 2000DPA / D 660 x 3000DPA

Тяжелые токарные станки, отличающиеся гибкостью, точностью и экономичностью

Главные аргументы: качество, эффективность и цена

- ▶ Приводной механизм с сухим картером
- ▶ Центральная система смазки направляющих
- ▶ Быстрый ход суппорта
- ▶ Быстросменный картриджный резцедержатель SWH 9
- ▶ Проходное отверстие шпинделя Ø 105 мм
- ▶ Электрические компоненты Siemens
- ▶ Устройство цифровой индикации



Рис.: D 660 x 2000DPA

Технич. характеристики	D 660 x 2000DPA	D 660 x 3000DPA
Электропитание ~50 Гц		380 В
Двигатель		7,5 кВт
Высота центров		330 мм
Длина центров	2.050 мм	3.050 мм
Обор. шпинделя / ступени	25 - 1.600 мин ⁻¹ / 16	
Конус шпинделя	МК 7	
Конеч шпинделя	Camlock DIN ISO 702-2 Nr. 8	
Ход верхней/попер. кареток	230 мм / 368 мм	
Трапецидальная резьба	7/8 - 160 (42)	
Модульная резьба	0,25 - 60 мм ТТ (46)	
Длина	3.650 мм	4.650 мм
Ширина x Высота	1.230 x 1.751 мм	
Масса	3.345 кг	3.710 кг

Комплект поставки

- 3-кулачковый патрон Ø 325 мм / Nr. 8 центральное зажатие
- 4-кулачковый патрон Ø 400 мм / Nr. 8 независим. зажатие
- Планшайба Ø 450 мм / Nr. 8
- Неподвижный люнет max. Ø 150 мм
- Подвижный люнет max. Ø 130 мм
- Станочный светильник
- Оправка МК 7/МК 5
- Два упорных центра МК 5
- Комплект сменных шестерен
- Резьбоуказатель
- Сервисный инструмент

Зубчатый привод

OPTi turn® TH 5615D / TH 5620D / TH 5630D

Мощные, точные и экономичные токарные станки

Главные аргументы: качество, эффективность и цена

- ▶ Станина и подставка из высококачественного чугуна Meehanite
- ▶ Закаленные и шлифованные направляющие станины
- ▶ Закаленный шпиндель из высокопрочной легированной стали, установленный на регулируемые прецизионные роликоподшипники
- ▶ Гарантированное радиальное биение шпинделя менее 0,015 мм
- ▶ Устройство цифровой индикации DPA 21
- ▶ Центральная система смазки направляющих
- ▶ Быстросменный картриджный резцедержатель SWH 7-C
- ▶ Система подачи СОЖ
- ▶ Электрические компоненты Siemens



Рис.: TH 5615D с доп. принадлежностями

Технич. характеристики	TH 5615D	TH 5620D	TH 5630D
Электропитание ~50 Гц		380 В	
Двигатель		7,5 кВт	
Высота центров		280 мм	
Длина центров	1.420 мм	1.910 мм	2.910 мм
Обор. шпинделя / ступени		25 - 1.600 мин ⁻¹ / 12	
Конус шпинделя		МК 7	
Конеч шпинделя		Camlock DIN ISO 702-2 Nr. 8	
Прох. отверстие шпинделя		Ø 80 мм	
Ход верхней/попер. кареток		130 мм / 310 мм	
Длина	2.840 мм	3.340 мм	4.340 мм
Ширина x Высота		1.150 x 1.460 мм	
Масса	2.300 кг	2.720 кг	3.000 кг

Комплект поставки

- Неподвижный люнет max. Ø 165 мм
- Подвижный люнет max. Ø 95 мм
- Оправка МК 5 / МК 7
- Упорный центр МК 5
- Комплект сменных шестерен
- Станочный светильник
- Резьбоуказатель
- Сервисный инструмент

Поставляется без токарного патрона!

Зубчатый привод

OPTi turn® TU 8020 / TU 8030

Тяжелые токарные станки, отличающиеся гибкостью, точностью и экономичностью

Главные аргументы: качество, эффективность и цена

- ▶ Приводной механизм с сухим картером
- ▶ Центральная система смазки направляющих
- ▶ Быстрый ход суппорта
- ▶ Быстросменный картриджный резцедержатель SWH 9
- ▶ Проходное отверстие шпинделя Ø 105 мм
- ▶ Электрические компоненты Siemens
- ▶ Устройство цифровой индикации



Рис.: TU 8020

Технич. характеристики	TU 8020	TU 8030
Электропитание ~50 Гц		380 В
Двигатель		7,5 кВт
Высота центров		400 мм
Длина центров	2.000 мм	3.000 мм
Обор. шпинделя / ступени	25 - 1.600 мин ⁻¹ / 16	
Конус шпинделя	МК 7	
Конеч шпинделя	Camlock DIN ISO 702-2 Nr. 8	
Ход верхней/попер. кареток	230 мм / 368 мм	
Трапецидальная резьба	7/8 - 160 (42)	
Модульная резьба	0,25 - 60 мм ТТ (46)	
Длина	3.740 мм	4.707 мм
Ширина x Высота	1.230 x 1.595 мм	
Масса	3.455 кг	3.820 кг

Комплект поставки

- 3-кулачковый патрон Ø 325 мм / Nr. 8 центральное зажатие
- 4-кулачковый патрон Ø 400 мм / Nr. 8 независим. зажатие
- Планшайба Ø 450 мм / Nr. 8
- Неподвижный люнет max. Ø 150 мм
- Подвижный люнет max. Ø 130 мм
- Станочный светильник
- Оправка МК 7 / МК 5
- 2 упорных центра МК 5
- Комплект сменных шестерен
- Резьбоуказатель
- Сервисный инструмент

Зубчатый привод

Быстросменные резцедержатели

Быстросменный резцедержатель SWH AA	3384311
<ul style="list-style-type: none"> • 1 эксцентриковая головка AA • 3 сменных картриджа 12 x 50 тип D (квадр. державка) • 1 сменный картридж 12 x 50 тип H (круглая державка) 	
Картридж 12 x 50 тип D - квадрат. державка	3384312
Картридж 12 x 50 тип H - круглая державка	3384320

Быстросменный резцедержатель SWH 1 - A	3384301
<ul style="list-style-type: none"> • 1 эксцентриковая головка A • 3 сменных картриджа 20 x 90 тип D (квадр. державка) • 1 сменный картридж 20 x 85 тип H (круглая державка) 	
Картридж 20 x 90 тип D - квадрат. державка	3384302
Картридж 20 x 85 тип H - круглая державка	3384321

Быстросменный резцедержатель SWH 3 - E	3384303
<ul style="list-style-type: none"> • 1 эксцентриковая головка E • 3 сменных картриджа 20 x 100 тип D (квадр. державка) • 1 сменный картридж 30 x 100 тип H (круглая державка) 	
Картридж 20 x 100 тип D - квадрат. державка	3384304
Картридж 30 x 100 тип H - круглая державка	3384322

Быстросменный резцедержатель SWH 5 - B	3384305
<ul style="list-style-type: none"> • 1 эксцентриковая головка B • 3 сменных картриджа 25 x 120 тип D (квадр. державка) • 1 сменный картридж 32 x 130 тип H (круглая державка) 	
Картридж 25 x 120 тип D - квадрат. державка	3384306
Картридж 32 x 130 тип H - круглая державка	3384324

Быстросменный резцедержатель SWH 7 - C	3384307
<ul style="list-style-type: none"> • 1 эксцентриковая головка C • 3 сменных картриджа 32 x 150 тип D (квадр. державка) • 1 сменный картридж 40 x 160 тип H (круглая державка) 	
Картридж 32 x 150 тип D - квадрат. державка	3384308
Картридж 40 x 160 тип H - круглая державка	3384326

Быстросменный резцедержатель SWH 9 - D	3384309
<ul style="list-style-type: none"> • 1 эксцентриковая головка D • 3 сменных картриджа 40 x 180 тип D (квадр. державка) • 1 сменный картридж 63 x 180 тип H (круглая державка) 	
Картридж 40 x 180 тип D - квадрат. державка	3384332
Картридж 63 x 180 тип H (круглая державка)	3384333

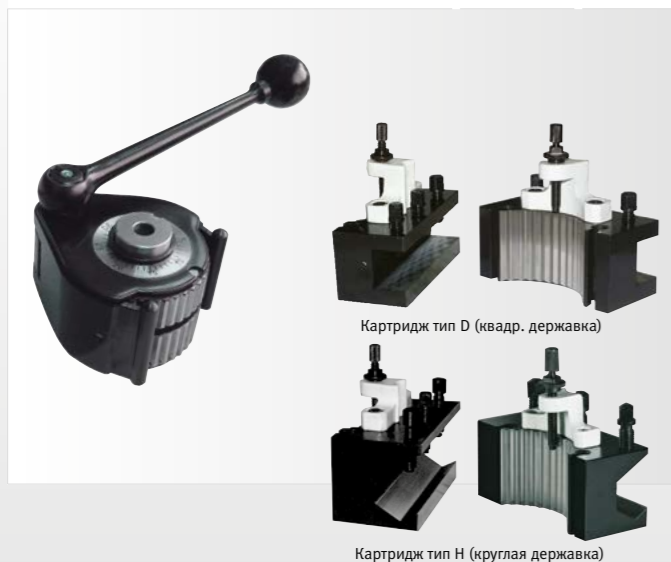

Токарные резцы

Набор резцов HM 8 мм	3441662

- 5 штук, со сменными твердосплавными пластинами
- Покрытие из нитрида титана . В алюминиевом ящичке

Сменные твердосплавные пластины (упаковка 5 шт.)			
1/3	WCMT050308	3441759	
2	SCMT060204	3441761	
4	TCMT090204	3441760	
5	DCMT070204	3441758	

Набор резцов HM 10 мм	3441664

- 5 штук, со сменными твердосплавными пластинами
- Покрытие из нитрида титана . В алюминиевом ящичке

Сменные твердосплавные пластины (упаковка 5 шт.)			
6/8	WCMT050308	3441759	
7	SCMT060204	3441761	
9	TCMT090204	3441760	
10	DCMT070204	3441758	

Набор резцов HM 12 мм	3441666

- 5 штук, со сменными твердосплавными пластинами
- Покрытие из нитрида титана

Сменные твердосплавные пластины (упаковка 5 шт.)			
11/13	WCMT050308	80°	3441759
12	SCMT09T304	90°	3441763
14	TCMT110204	60°	3441762
15	SDCMT070204	55°	3441758

Набор резцов HM 12 мм	3441212

- 5 штук, со сменными твердосплавными пластинами
- Покрытие из нитрида титана

Сменные твердосплавные пластины (упаковка 5 шт.)			
16	SCMT09T304	S/90°	3441280
17	CCMT09T04	C/80°	3441282
18-20	DCMT11T304	C/55°	3441281

Набор резцов HM 16 мм	3441668

- 5 штук, со сменными твердосплавными пластинами
- Покрытие из нитрида титана . В алюминиевом ящичке

Сменные твердосплавные пластины (упаковка 5 шт.)			
21/22	WNMG060408	3441753	
23	SNMG090304	3441755	
24	KNUX160405R	3441754	
25	DNMG110408	3441750	

Набор резцов HM 16 мм	3441216

- 5 штук, со сменными твердосплавными пластинами
- Покрытие из нитрида титана

Сменные твердосплавные пластины (упаковка 5 шт.)			
26	SCMT09T304	3441280	
27	CCMT09T304	3441282	
28-30	DCMT11T304	3441281	

Набор резцов HM 16 мм	3441610

- 5 штук, со сменными твердосплавными пластинами
- Покрытие из нитрида титана . В алюминиевом ящичке

Сменные твердосплавные пластины (упаковка 5 шт.)			
31/33	VNMG 160408	3441701	
32/34	RNMM1003MO	3441702	
35	16ER AG60	3441703	

Набор резцов HM 20 мм	3441670

- 5 штук, со сменными твердосплавными пластинами
- Покрытие из нитрида титана . В алюминиевом ящичке

Сменные твердосплавные пластины (упаковка 5 шт.)			
36/37	WNMG080408	3441752	
38	SNMG120408	3441756	
39	KNUX160405R	3441754	
40	DNMG110408	3441750	

Набор резцов HM 20 мм	3441617

- 5 штук, со сменными твердосплавными пластинами
- Покрытие из нитрида титана . В алюминиевом ящичке

Сменные твердосплавные пластины (упаковка 5 шт.)			
41	16ER AG60	3441703	
42/43	RNMM1003MO	3441702	
44/45	VNMG160408	3441701	

Набор резцов HM 25 мм	3441623

- 5 штук, со сменными твердосплавными пластинами
- Покрытие из нитрида титана . В алюминиевом ящичке

Сменные твердосплавные пластины (упаковка 5 шт.)			
46/50	VNMG 160408	3441701	
47	16ER AG60	3441703	
48	RNMG1204MO	3441705	
49	RNMG1605MO	3441704	

Набор резцов HM 25 мм	3441672

- 5 штук, со сменными твердосплавными пластинами
- Покрытие из нитрида титана . В алюминиевом ящичке

Сменные твердосплавные пластины (упаковка 5 шт.)			
51/53	WNMG080408	3441752	
52	PSDNN3232P15	3441757	
54	KNUX160405R	3441754	
55	DNMG150408	3441751	

Набор резцов HM 32 мм	3441674

- 5 штук, со сменными твердосплавными пластинами
- Покрытие из нитрида титана . В алюминиевом ящичке

Сменные твердосплавные пластины (упаковка 5 шт.)			
56/58	WNMG080408	3441752	
57	PSDNN3232P15	3441757	
59	KNUX160405R	3441754	
60	DNMG150408	3441751	

Неподвижный люнет

для TU 1503 V	344 0211
• Ø 40 мм	
для TU 2004 V	344 0231
• Ø 50 мм	
для TU 2506 / TU 2404	344 1315
• Ø 50 мм	
для TU 2807	344 1415
• Ø 55 мм	



Подвижный люнет

для TU 1503V	344 0210
• Ø 45 мм	
для TU 2004V	344 0230
• Ø 40 мм	
для TU 2506 / TU 2404	344 1310
• Ø 34 мм	
для TU 2807	344 1410
• Ø 56 мм	



Вращающийся центр со сменными насадками

- 7 сменных насадок
- Закаленные шлифованные насадки из инструментальной стали
- Высокая точность вращения

МК 2	344 0732
МК 3	344 0733
МК 4	344 0734



Наборы цанг

5C	3441509
• Для цанговых патронов и устройств	
• Norm 385 E	
• 17 шт., размер Ø 3 - 25 мм	



ER 16 / DIN ISO15488	3440282
----------------------	---------

- 12 шт.; размер Ø 1 - 10 мм

ER 25 / DIN ISO15488	3441109
----------------------	---------

- 15 шт.; размер Ø 1 - 16 мм

ER 32 / DIN ISO15488	3441122
----------------------	---------

- 18 шт.; размер Ø 3 - 20 мм



Цанговый патрон

С цилиндрической и конусной посадкой

ER 16	3440281
-------	---------

- Для TU 1503V, цилиндрическая посадка

ER 25	3441305
-------	---------

- Для TU 2506 / TU 2807, короткий конус

ER 25	3440305
-------	---------

- Для TU 2004V, цилиндрическая посадка

ER 25	3440505
-------	---------

- Для TU 2406 / TU 2304, цилиндр. посадка

ER 32	3441306
-------	---------

- Для TU 2506 / TU 2807, короткий конус

ER 32	3440506
-------	---------

- Для TU 2406, цилиндрическая посадка



Цанговый патрон

5C - Camlock Nr. 4	3441554
5C - Camlock Nr. 4	3441555
5C - Camlock Nr. 6	3441556
5C - Camlock Nr. 8	3441558



Отрезные резцы

Отрезной резец 16-05	3440653
----------------------	---------

Для токарных станков:
D 320 / TU 3209 / D 330 / D 360 / TU 3610V

- 1 зажимный блок SLTBN 16-05
- 1 отрезное лезвие SLIH 26-2
- 1 отрезное лезвие SLIH 26-3
- 5 отрезных пластин GTN2 (ширина 2,2 мм)
- 5 отрезных пластин GTN3 (ширина 3,1 мм)
- В алюминиевом ящичке

Отрезной резец 20-05	3440654
----------------------	---------

Для токарных станков: D 420 / TU 4210V / D 460 / TH 46 / TH 56

- 1 зажимный блок SLTBN 20-05
- 1 отрезное лезвие SLIH 26-3
- 1 отрезное лезвие SLIH 26-4
- 5 отрезных пластин GTN3 (ширина 3,1 мм)
- 5 отрезных пластин GTN4 (ширина 4,1 мм)
- В алюминиевом ящичке

Отрезной резец 25-05	3440655
----------------------	---------

Для токарных станков: D 660 / TU 8020 / TU 8030

- 1 зажимный блок SLTBN 25-05
- 1 отрезное лезвие SLIH 26-3
- 1 отрезное лезвие SLIH 26-4
- 5 отрезных пластин GTN3 (ширина 3,1 мм)
- 5 отрезных пластин GTN4 (ширина 4,1 мм)
- В алюминиевом ящичке

Сменные пластины (упаковка 10 штук)

GTN 2	3440663
GTN 3	3440664
GTN 4	3440665

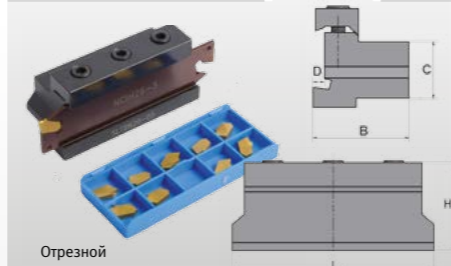

Резец	16-05	20-05	25-05
L x B	88 x 38	88 x 38	100 x 42
H	42 мм	43 мм	43,5 мм
C	16 мм	20 мм	25 мм
D	4 мм	5 мм	5 мм

Вращающийся центр

Макс. радиальное биение 0,006 мм

МК 1	3440701
МК 2	3440702
МК 3	3440703
МК 4	3440704
МК 5	3440705
МК 6	3440706

3-осевое устройство цифровой индикации для применения в станках и оборудовании. Высокое качество и долговечность.

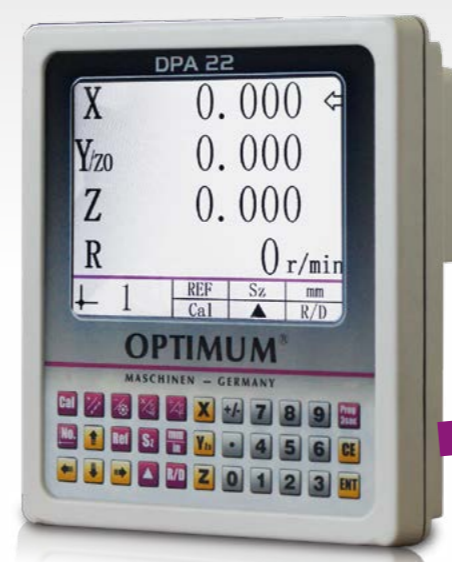

ЖК-экран



ЖК-экран

- Защищенная от брызг безбликовая клавиатура
- Цифровое трехкоординатное устройство индикации для фрезерных (X, Y, Z) и токарных (X, Z, Zo) станков
- Произвольный профиль входного сигнала (синусоида/прямоугольный) для работы как с оптическими линейками, так и с магнитными лентами
- Повышенная точность
- Существенное сокращение времени выполнения работ
- Удержание положения по осям при выключении
- Индикация показаний датчика числа оборотов
- Графический ввод для программирования циклов (DPA22)
- Семь сохраняемых коррекций инструмента
- Габариты Д x Ш x В: 230 x 80 x 260 мм · Масса: 2 кг

Встроенные функции:

Калькулятор, отображение числа оборотов, суммирование осей, абсолютные/относительные координаты, переключение мм/дюймы, расчет положения отверстий по прямой, расчет положения отверстий по кругу, полярные координаты, измерение радиуса/диаметра, сброс/предварительный ввод данных, самодиагностика, контрольная точка, линейная компенсация ошибок, память на 99 инструментов

Комплект поставки

- Датчик числа оборотов
- Крепление
- Блок питания 24 В



Магнитный датчик

Магнитная лента	Ном. Арт.
-----------------	-----------

- Идеальна для монтажа тогда, когда оптические линейки не помещаются
- Разъем 9 пин

Магнитная лента 1.100 мм	3383978
Магнитная лента 2.000 мм	3383979
Магнитный измерительный датчик	3383934

Измерительная линейка	Ном. Арт.
-----------------------	-----------

- Полностью герметичная высокоточная оптическая измерительная система
- Разрешение 5 µm, точность измерения ± 0,003 мм
- Перемещение измерительной каретки на миниатюрных роликоподшипниках
- Надежное резиновое уплотнение для защиты от пыли, стружки и брызг жидкостей
- Гибкий бронированный кабель для подключения
- Длина кабеля 3 или 4 (начиная с ML 620) метра
- Установка линейки в ее стоимость не включена

ML 80 мм	3384108
ML 100 мм	3384110
ML 120 мм	3384112
ML 170 мм	3384117
ML 220 мм	3384122
ML 270 мм	3384127
ML 320 мм	3384132
ML 370 мм	3384137
ML 420 мм	3384142
ML 470 мм	3384147
ML 520 мм	3384152
ML 570 мм	3384157
ML 620 мм	3384162
ML 670 мм	3384167
ML 720 мм	3384172
ML 770 мм	3384177
ML 820 мм	3384182
ML 870 мм	3384187
ML 920 мм	3384192
ML 970 мм	3384197
ML 1.020 мм	3384202
ML 1.250 мм	3384225
ML 1.400 мм	3384240
ML 1.520 мм	3384252
ML 1.670 мм	3384267
ML 1.940 мм	3384294
ML 2.010 мм	3384295
ML 3.000 мм	3384300
Установка линейки ML	9000410

- за линейку

BF 20 CNC / BF 20 CNC PRO Настольные фрезерные станки с ЧПУ

Главные аргументы: качество, эффективность и цена

- ▶ Настольный фрезерный станок с ЧПУ для обработки небольших деталей в приборостроительной промышленности и мастерских
- ▶ 3-х / 4-х осевое фрезерование
- ▶ Управление от персонального компьютера (в комплект поставки не входит), подключение по USB
- ▶ Недорогая и производительная система ЧПУ NCdrive eco
- ▶ Биполярные шаговые двигатели с высоким крутящим моментом по всем трем осям
- ▶ Индуктивные датчики конечного положения
- ▶ Автоматическое выполнение управляющих программ в G-кодах
- ▶ Линейная, круговая и спиральная интерполяции

Отличия BF20 CNC Pro:

- ▶ Шариковые винты **HIWIN** по всем осям
- ▶ Программное управление шпинделем

Дополнительные опции

- 4 ось (поворотный стол 150 мм)
- Электронный маховик NCdrive PA2



Рис.: BF 20 CNC

Технич. характеристики	BF 20 CNC	BF 20 CNC PRO
Общая потребляемая мощность	1,9 кВт 220 В	
Привод шпинделя	850 Вт	
Конец шпинделя	МК 2/М 10	
Обор. шпинделя / ступени	90 - 3.000 мин ⁻¹ / 2 ступени	
Ход по осям X / Y / Z	280 мм / 175 мм / 280 мм	
Повторяемость	0,040 мм	0,020 мм
Позиционирование	0,050 мм	0,025 мм
Рабочая подача по осям X / Y / Z	600 мм/мин	1100 мм/мин
Длина x ширина стола	500 x 180 мм	
Т-пазы / между пазами	12 мм / 63 мм	
Нагрузка на стол (макс.)	45 кг	65 кг
Габариты Д x Ш x В	870 x 630 x 980 мм	
Масса	173 кг	185 кг

TU 2304 CNC / TU 2304V CNC Настольные токарные станки с ЧПУ

Главные аргументы: качество, эффективность и цена

- ▶ Настольный токарный станок с ЧПУ для обработки небольших деталей в приборостроительной промышленности и мастерских
- ▶ Два одновременно управляемые оси
- ▶ Шаговые двигатели с высоким крутящим моментом по всем осям
- ▶ Ходовые винты скольжения с точностью позиционирования 0,05 мм
- ▶ Управление от персонального компьютера (в комплект поставки не входит), подключение по USB
- ▶ Недорогая и производительная система ЧПУ NCdrive eco
- ▶ Автоматическое выполнение управляющих программ в G-кодах
- ▶ Двойная подшипниковая опора ходового винта по оси Z
- ▶ Модель TU2304 CNC с ручным управлением оборотами шпинделя
- ▶ Модель TU2304V CNC с автоматическим / ручным управлением оборотами шпинделя
- ▶ Нарезание резьбы только в ручном режиме



Рис.: TU2304 CNC

Технич. характеристики	TU 2304 CNC
Общая потребляемая мощность	1,55 кВт 220 В
Привод шпинделя	0,85 кВт
Обор. шпинделя	125 - 2000 мин ⁻¹
Ход по осям X / Z	120 мм / 320 мм
Повторяемость	0,040 мм
Позиционирование	0,050 мм
Рабочая подача по осям X / Z	700 мм/мин
Крутящий момент по осям X / Z	2,2 / 6,4 Нм
Габариты Д x Ш x В	1250 x 600 x 1400 мм
Масса	170 кг

Электронный маховик NCdrive PA2

- Электронный маховик перемещения по всем осям с выбором оси и шага подачи
- Потенциометр управления оборотами шпинделя
- Потенциометр управления скоростью подачи
- Кнопка безопасности

BF 46 CNC / BF 46 CNC PRO Высокопроизводительные настольные фрезерные станки с ЧПУ

Главные аргументы: качество, эффективность и цена

- ▶ Настольный фрезерный станок с ЧПУ бесконсольного типа с жесткой чугунной конструкцией и мощными шаговыми приводами по осям
- ▶ 3-х / 4-х осевое фрезерование
- ▶ Управление от ПК с помощью операционной среды ЧПУ NCdrive
- ▶ Современная высокопроизводительная система ЧПУ NCdrive XT
- ▶ Биполярные шаговые двигатели с высоким крутящим моментом по всем осям
- ▶ Автоматическое выполнение управляющих программ в G-кодах
- ▶ Линейная, круговая и спиральная интерполяции
- ▶ Автоматическое выполнение управляющих программ в G-кодах
- ▶ Индуктивные датчики конечного положения

Отличия BF46 CNC Pro:

- ▶ Шариковые винты **HIWIN** по всем осям
- ▶ Программное управление шпинделем

Дополнительные опции

- 4 ось (поворотный стол 150 мм)
- 4 ось (поворотный стол 200 мм)
- Электронный маховик NCdrive PA2



Рис.: BF 46 CNC

Технич. характеристики	BF 46 CNC	BF 46 CNC PRO
Общая потребляемая мощность	3,5 кВт 220 В	
Привод шпинделя	2,2 кВт	
Конец шпинделя	ISO 40	
Обор. шпинделя / ступени	115 - 3.100 мин ⁻¹ / 3 ступени	
Ход по осям X / Y / Z	500 мм / 250 мм / 540 мм	
Повторяемость	0,040 мм	0,020 мм
Позиционирование	0,050 мм	0,025 мм
Рабочая подача по осям X / Y / Z	700 мм/мин	1500 мм/мин
Размер стола ДxШ / Т-пазы	850 x 240 мм / 18 мм	
Габариты Д x Ш x В	870 x 630 x 980 мм	
Масса	507 кг	507 кг

TU 2506 CNC / TU 2506V CNC Настольные токарные станки с ЧПУ

Главные аргументы: качество, эффективность и цена

- ▶ Настольный токарный станок с ЧПУ для обработки небольших деталей в приборостроительной промышленности и мастерских
- ▶ Два одновременно управляемые оси
- ▶ Шаговые двигатели с высоким крутящим моментом по всем осям
- ▶ Мощный шпиндель с увеличенным проходным отверстием 26 мм
- ▶ Управление от персонального компьютера (в комплект поставки не входит), подключение по USB
- ▶ Недорогая и производительная система ЧПУ NCdrive eco
- ▶ Автоматическое выполнение управляющих программ в G-кодах
- ▶ Модель TU2506 CNC с ручным управлением оборотами шпинделя
- ▶ Модель TU2506V CNC с автоматическим / ручным управлением оборотами шпинделя
- ▶ Нарезание резьбы только в ручном режиме



Рис.: TU2506 CNC

Технич. характеристики	TU 2304 CNC
Общая потребляемая мощность	1,55 кВт 220 В
Привод шпинделя	0,85 кВт
Обор. шпинделя	125 - 2000 мин ⁻¹
Ход по осям X / Z	120 мм / 320 мм
Повторяемость	0,040 мм
Позиционирование	0,050 мм
Рабочая подача по осям X / Z	700 мм/мин
Крутящий момент по осям X / Z	2,2 / 6,4 Нм
Габариты Д x Ш x В	1250 x 600 x 1400 мм
Масса	170 кг



OPTi^{turn} L 28 - Компактный станок с ЧПУ SIEMENS Sinumerik 808D

Главные аргументы: качество, эффективность и цена

- ▶ Компактный и производительный станок для мелких серий небольших деталей и обучения
- ▶ Точная обработка
- ▶ Жесткая станина из серого чугуна
- ▶ Гарантированное радиальное биение шпинделя менее 0,009 мм
- ▶ Радиальное биение токарного патрона менее 0,04 мм
- ▶ Коллекторный бесщеточный привод шпинделя с электронным регулированием оборотов
- ▶ Инкрементальный энкодер шпинделя обеспечивает высокую точность резьбонарезания

Управление Siemens

- Поворотный корпус
- Два электронных маховика перемещений по осям для ручного управления станком
- Автоматический 4-позиционный сменщик инструмента
- Сервопривод с червячным редуктором
- Программное управление сменой инструмента



Комплект поставки

- 3-кул. токарный патрон Ø 125 мм
- Упорный центр
- Сервисный инструмент

Рис.: L 28

Технич. характеристики	L 28
Общая потребляемая мощность	2,7 кВт 220 В ~50 Гц
Привод шпинделя	1,5 кВт
Высота/длина центров	140 мм / 700 мм
Обор. шпинделя / ступени	30 - 4.000 мин ⁻¹ / 4
Высота державки резца (макс.)	12 мм
Перемещение по оси X	180 мм
Перемещение по оси Z	465 мм
Рабочая подача по оси X	3.000 мм/мин
Рабочая подача по оси Z	2.500 мм/мин
Габариты Д x Ш x В	1.885 x 805 x 1685 мм
Размер дверцы	640 x 490 мм
Масса	420 кг

OPTi^{mill} M 2 LS

Компактный станок с ЧПУ SIEMENS Sinumerik 808 D

Главные аргументы: качество, эффективность и цена

- ▶ Компактный и производительный станок для мелких серий небольших деталей и обучения
- ▶ Высокопроизводительный сервопривод шпинделя
- ▶ Точные и надежные направляющие типа "ласточкин хвост", регулируемые клиновыми планками
- ▶ Защита направляющих от попадания стружки
- ▶ Компактная надежная конструкция, поворотный блок управления
- ▶ Электронный маховик ручного перемещения по осям сокращает до минимума установочное время
- ▶ Центральная система смазки
- ▶ Система подачи СОЖ с баком емкостью 10 литров

- ▶ Рабочая зона отлично просматривается с 3 сторон через прозрачные окна из ударопрочного материала Macrolon
- ▶ Компактный дизайн основания: дверцы с передней стороны основания открывают бак для СОЖ, с задней стороны - управляющую электроавтоматику



Технич. характеристики	M 2 LS
Электропитание	220 В ~50 Гц
Общая потребляемая мощность	1,0 кВт
Привод шпинделя	850 Вт
Конец шпинделя	МК 2/М 10
Макс. размер концевой фрезы	Ø 16 мм
Вылет оси шпинделя	185 мм
Обороты шпинделя	90 - 3.000 мин ⁻¹
Размер стола ДxШ / Т-паз	700 x 180 мм / 12 мм
Перемещение по осям X / Y / Z	480 / 155 / 280 мм
Рабочая подача по осям X / Y / Z	2.000 мм/мин
Габариты Д x Ш x В	1.620 x 895 x 2.085 мм
Масса	380 кг

OPTi^{turn} L 33 - Компактный профессиональный станок с ЧПУ SIEMENS Sinumerik 808D

Главные аргументы: качество, эффективность и цена

- ▶ Компактный и производительный станок для мелких серий сложных небольших деталей. Отлично подходит для предприятий приборостроения
- ▶ Жесткая станина из серого чугуна
- ▶ Подшипники высокой грузоподъемности
- ▶ Инкрементальный энкодер шпинделя обеспечивает высокую точность резьбонарезания
- ▶ Центральная система смазки
- ▶ Частотно регулируемый привод шпинделя Siemens Micromaster
- ▶ Шариковые винты по всем осям
- ▶ Система подачи СОЖ

Управление Siemens

- Поворотный корпус
- Два электронных маховика перемещений по осям для ручного управления станком
- Автоматический 6-позиционный сменщик инструмента
- Высокая повторяемость



Комплект поставки

- 3-кул. токарный патрон Ø 160 мм
- Сервисный инструмент

Рис.: L 33

Технич. характеристики	L 33
Общая потребляемая мощность ~50 Гц	3,5 кВт 380 В ~50 Гц
Привод шпинделя	3 кВт
Высота/длина центров	165 мм / 750 мм
Количество инструментов	6
Обороты шпинделя	80 - 3.000 мин ⁻¹
Крутящий момент шпинделя „L“ / „H“	36 Нм / 16 Нм
Конец шпинделя	Camlock D 1-4"
Перемещение по осям X / Z	165 мм / 600 мм
Шаг шарик. ходового винта по осям X / Z	4 мм / 6 мм
Крутящий момент двигателя по осям X / Z	8,4 / 10 Нм
Позиционирование / повторяемость по оси X	0,015 мм / 0,010 мм
Позиционирование / повторяемость по оси Z	0,02 мм / 0,010 мм
Скорость рабочей подачи	2.000 мм/мин
Габариты Д x Ш x В	1.860 x 1.160 x 1.580 мм
Масса	1.000 кг

OPTi^{mill} M 4 HS

Надежный профессиональный станок с ЧПУ SIEMENS Sinumerik 808 D

Главные аргументы: качество, эффективность и цена

- ▶ Компактный и производительный станок для мелких серий сложных небольших деталей. Отлично подходит для предприятий приборостроения
- ▶ Компактный дизайн основания: дверцы с передней стороны основания открывают бак для СОЖ, с задней стороны - управляющую электроавтоматику
- ▶ Электронный маховик существенно сокращает время наладки
- ▶ Управление оборотами шпинделя с помощью частотного преобразователя Siemens Micromaster
- ▶ Высокопроизводительное микропроцессорное управление осями
- ▶ Центральная система смазки
- ▶ Система подачи СОЖ с баком емкостью 20 литров
- ▶ Конец шпинделя ER32 для высоких оборотов и увеличения производительности
- ▶ Линейная направляющая по оси Z



Рис.: M 4 HS

Технич. характеристики	M 4 HS
Электропитание	380 В
Общая потребляемая мощность	3,1 кВт
Привод шпинделя	3 кВт
Конец шпинделя	ER 32
Макс. размер концевой фрезы	Ø 20 мм
Вылет оси шпинделя	260 мм
Обороты шпинделя	150 - 8.600 мин ⁻¹
Размер стола ДxШ / Т-паз	750 x 210 мм / 18 мм
Перемещение по осям X / Y / Z	500 / 240 / 530 мм
Рабочая подача по осям X / Y / Z	2.000 мм/мин
Габариты Д x Ш x В	1.900 x 1.185 x 2.175 мм
Масса	800 кг

OPTi mill® F4 - Фрезерный станок с 6-позиционным сменщиком инструмента и системой ЧПУ Siemens Sinumerik 808 D

Главные аргументы: качество, эффективность и цена

- ▶ Линейные направляющие по всем осям
- ▶ Шариковые ходовые винты по всем осям
- ▶ Прецизионно отшлифованный стол
- ▶ Жесткое основание исключает перекося
- ▶ Система подачи СОЖ
- ▶ Центральная система смазки
- ▶ Сервоприводы по всем осям
- ▶ Поворотный пульт управления

- ▶ Окна из прозрачного ударопрочного материала Makrolon
- ▶ Откидные дверцы, облегчающие доступ к станку
- ▶ 2 года гарантии на систему ЧПУ SIEMENS



Сменщик инструмента

- Автоматический магазин на 6 инструментов
- Макс. диаметр инструмента 50 мм



Поддон для стружки

- простое удаление стружки с помощью выдвижного поддона



Кабелеукладчик

- для силовых кабелей

Управление SIEMENS

- поворотный корпус

Подключение

- легкий доступ
- USB

Маховик

- Электронный
- Существенно сокращает время наладки
- Аварийная кнопка
- Кнопка безопасности

Рис.: F4 с опциональными виброопорами SE1

Модель	F4
Общая потребляемая мощность	2,5 кВт 380 В
Привод шпинделя	2,2 кВт
Крутящий момент привода шпинделя	14 Нм
Конец шпинделя	ISO 30/BT 30
Повторяемость	0,01 мм
Позиционирование	± 0,01 мм
Количество инструмента	6
Максим. диаметр инструмента	50 мм
Максим. масса инструмента	6 кг
Время смены инструмента	8 секунд
Инструмент - инструмент	
Перемещения по осям X / Y / Z	310 / 200 / 300 мм
Рабочая подача по осям X / Y / Z	10.000 мм/мин
Крутящий момент приводов осей X/Y/Z	3,3 / 5 / 5 Нм
Число оборотов шпинделя	50 - 6.000 мин ⁻¹
Расстояние шпиндель-стол	90 - 390 мм
Размер стола, ДхШ / Т-пазы	690 x 210 мм / 16 мм
Габаритные размеры Д x Ш x В	1.800 x 1.720 x 2.000 мм
Масса	1.800 кг

Высокая производительность, простота и интеллектуальность. SIEMENS SINUMERIK 808 D

- Компактная и удобная панель управления Sinumerik Operate Basic с Sinumerik startGuide обеспечивают максимум удобства для оператора и сокращают время запуска станка в эксплуатацию до минимума.
- Графически поддерживаемое программирование SINUMERIK CNC и стандартные ISO-коды с поддержкой циклов
- Sinumerik MDynatics (подготовка изготовления штампов и пресс-форм)
- 7,5" цветной LCD-экран
- Графическая симуляция обработки
- Функция Look Ahead, 50 блоков
- Нано-точность 80 бит
- Встроенный расчет контуров
- Максимально 3 интерполируемые оси
- Память 1,25 MB (расширяется через USB)
- ProgramGUIDE BASIC



OPTi mill® F150 TC - Мощный, скоростной, точный и надежный фрезерный станок с ЧПУ серии PREMIUM

Главные аргументы: качество, эффективность и цена

- Жесткая тяжелая конструкция
- Линейные направляющие по всем осям обеспечивают высокую скорость установочных перемещений
- 16-позиционный автоматический сменщик инструмента
- Станина из высококачественного серого чугуна Meehanite
- Прецизионно отшлифованный стол с четырьмя Т-пазами
- Многочисленные ребра жесткости основания исключают его перекося
- Прецизионно отшлифованные предварительно нагруженные шариковые винты 32 x P8 x S3 по всем трем осям
- Электронный маховик существенно сокращает время наладки
- Прямой привод серводвигателей с высоким крутящим моментом по всем трем осям
- Эффективный отвод тепла из электрошкафа станка
- Чистящий пневмопистолет для очистки зоны резания
- Телескопические защитные кожухи на всех трех осях
- Система удаления стружки
- 2 года гарантии на систему ЧПУ SIEMENS

SIEMENS Sinumerik 828 D

Включает:

- Интегрированную систему безопасности
- Распознавание оставшегося и обработанного материала
- ShopMill-программирование этапов обработки
- 3-D визуализация



PREMIUM line



Рис.: F150 TC с доп. принадлежностями

Модель	F150 TC
Общая потребляемая мощность	25 кВт 380 В
Привод шпинделя	12 кВт (S1; 9 кВт)
Крутящий момент привода шпинделя	57 Нм
Насос подачи СОЖ	1,27 кВт
Конец шпинделя	ISO 40 DIN 69871
Макс. размер торцевой фрезы	Ø 63 мм
Макс. размер концевой фрезы	Ø 32 мм
Повторяемость	0,005 мм
Позиционирование	± 0,005 мм
Количество инструмента	16
Максим. диаметр инструмента	89 мм
Максим. масса инструмента	8 кг
Время смены инструмента	
Инструмент - инструмент	3,5 секунды
Перемещения по осям X / Y / Z	760 мм / 430 мм / 460 мм
Рабочая подача по осям X / Y / Z	10.000 мм/мин
Быстрый ход по осям X / Y / Z	24.000 мм/мин
Крутящий момент приводов осей X/Y/Z	6 / 6 / 11 Нм
Число оборотов шпинделя	10 - 10.000 мин ⁻¹
Расстояние шпиндель-стол	102 - 562 мм
Вылет оси шпинделя	480 мм
Размер стола ДхШ	900 x 410 мм
Т-пазы - ширина / количество / между	16 мм / 4 / 102 мм
Максимальная нагрузка на стол	350 кг
Габаритные размеры Д x Ш x В	3.000 x 2050 x 2420 мм
Емкость бака СОЖ	210 литров
Масса	3.520 кг

Дополнительные опции

- 4 ось (поворотный стол 100 мм)
- 4/5 ось (поворотный стол 100 мм + 3-кулачковый патрон 100 мм)
- Высокоскоростной шпиндель 12000 об/мин
- Магазин на 24 инструмента типа Argm с двухзахватной "рукой"
- Встроенная система охлаждения инструмента через шпиндель CTS 20 бар
- Встроенная система охлаждения инструмента через шпиндель CTS 70 бар
- Ленточный транспортер для удаления стружки
- Тележка для стружки
- Кондиционер электрошкафа

PREMIUM

OPTI^{saw}® SP 11V / SP 13V - Переносные ленточные пилы с высокой точностью пила и плавной регулировкой скорости резания

Главные аргументы: качество, эффективность и цена

- ▶ Повышенная плавность хода благодаря установленным на шарикоподшипники направляющим колесам
- ▶ Пильная рама поворачивается на угол от 0° до +60° (SP 13V) и от 0° до +45° (SP 11V)
- ▶ Противоскользкие ножки
- ▶ Низкие вибрация и износ благодаря специальному передаточному механизму с двумя шестернями из закаленной стали
- ▶ Привод Vario с малым числом оборотов и износостойкими композитными щетками обеспечивает повышенную надежность станка



Рис.: SP 13V

Комплект поставки

- Упор для заготовки
- Биметаллическое пильное полотно

Технич. характеристики	SP 11V	SP 13V
Электропитание ~50 Гц	220 В	220 В
Двигатель	850 Вт	1 кВт
Подача	плавная регулировка	плавная регулировка
Скорость резания	30 - 80 м/мин	30 - 80 м/мин
Размер пильного полотна	1.335 x 13 x 0,65 мм	1.440 x 13 x 0,65 мм
Угол реза	от 0° до 45°	от 0° до 60°
Габариты Д x Ш x В	650 x 290 x 450 мм	720 x 300 x 420 мм
Масса	19 кг	19,5 кг

Максимальный размер реза

		Цилиндр	Куб
SP 11V	0°	∅ 105 мм	100 x 100 мм
SP 13V	0°	∅ 125 мм	125 x 125 мм
SP 13V	45°	∅ 65 мм	60 x 65 мм
SP 11V	45°	∅ 85 мм	85 x 85 мм
SP 13V	60°	∅ 45 мм	45 x 50 мм

OPTI^{saw}® S 100G

Легкая и удобная ленточная пила

Главные аргументы: качество, эффективность и цена

- ▶ Три роликовые опоры пильного полотна
- ▶ Быстрозажимные тиски патентованной конструкции
- ▶ Поворотная на угол от 0° до 45° пильная рама
- ▶ Автоматический конечный выключатель
- ▶ Трехступенчатая регулировка скорости опускания пильной рамы
- ▶ Компактная конструкция, специально приспособленная для удобства транспортировки
- ▶ Повышенная плавность хода благодаря установленным на шарикоподшипники направляющим колесам



Рис.: S 100G

Комплект поставки

- Упор для заготовки
- Биметаллическое пильное полотно

Технич. характеристики	S 100G
Электропитание ~50 Гц	220 В
Двигатель	370 Вт
Скорость резания	45 м/мин
Размер пильного полотна	1.470 x 13 x 0,65 мм
Угол реза	от 0° до 45°
Габариты Д x Ш x В	950 x 300 x 680 мм
Масса	23 кг

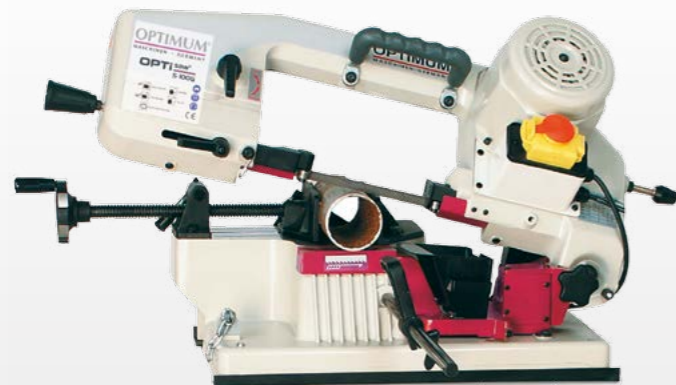
Главные аргументы



Автоматический конечный выключатель

- Отключает пилу после окончания пиления

Максимальный размер реза

		Цилиндр	Куб
0°		∅ 100 мм	100 x 150 мм
45°		∅ 65 мм	100 x 60 мм

OPTI^{saw}® S 131GH

Ленточная пила с поворотной рамой

Главные аргументы: качество, эффективность и цена

- ▶ Низковольтный защитный выключатель кожуха ременной передачи и кожуха пильного полотна
- ▶ Отдельная аварийная кнопка
- ▶ Три роликовые опоры пильного полотна
- ▶ Плавная тихая работа
- ▶ Повышенная плавность хода благодаря установленным на шарикоподшипники направляющим колесам
- ▶ Три скорости резания для оптимальной работы с любым материалом
- ▶ Автоматический конечный выключатель
- ▶ Легко читаемая шкала угла поворота пильной рамы
- ▶ Удобные быстрозажимные тиски

Комплект поставки

- Упор для заготовки
- Подставка под станок
- Биметаллическое пильное полотно

Технич. характеристики	S 131GH
Электропитание ~50 Гц	220 В
Двигатель	1,1 кВт
Подача	плавная регулировка
Скорость резания	22 / 31 / 55 м/мин
Размер пильного полотна	1.638 x 13 x 0,65 мм
Угол реза	от -45° до 60°
Габариты Д x Ш x В	1.085 x 498 x 978 мм
Масса	78 кг



Рис.: S 131GH

Главные аргументы



Пильная рама

- Чугунная
- Поворотная на угол от -45° до +60°



Гидроцилиндр

- Точная плавная регулировка рабочего хода

Максимальный размер реза

		Цилиндр	Куб
0°		∅ 128 мм	100 x 145 мм
45°		∅ 90 мм	85 x 70 мм
60°		∅ 45 мм	56 x 45 мм
-45°		∅ 90 мм	85 x 70 мм

OPTI^{saw}® S 150G Vario - Ленточная пила с поворотной рамой и бесступенчатым регулированием скорости резания.

Главные аргументы: качество, эффективность и цена

- ▶ Повышенная плавность хода благодаря установленным на шарикоподшипники направляющим колесам
- ▶ Удобные быстрозажимные тиски
- ▶ Упор для заготовки
- ▶ Основание и пильная рама из чугуна
- ▶ Поворот пильной рамы на угол до 60°
- ▶ Три роликовые опоры пильного полотна
- ▶ Подача СОЖ в зону резания

Комплект поставки

- Упор для заготовки
- Подставка под станок
- Биметаллическое пильное полотно

Технич. характеристики	S 150G Vario
Электропитание ~50 Гц	220 В
Двигатель	1,1 кВт
Подача	ручная
Скорость резания	20 - 65 м/мин
Число ступеней	бесступенчато
Размер пильного полотна мм	1.735 x 12,7 x 0,9
Угол реза	от 0° до 60°
Д: тиски открыты / закрыты	1.120 мм / 930 мм
Ш: без / с упором для заготовки	510 мм / 720 мм
В: нижнее / верхнее положение	1.240 / 1.590 мм
Масса	100 кг



Рис.: S 150 G Vario

Максимальный размер реза

		Цилиндр	Куб
0°		∅ 150 мм	150 x 160 мм
45°		∅ 105 мм	105 x 130 мм
60°		∅ 65 мм	65 x 65 мм

Главные аргументы



Панель управления

- Большеразмерная
- Аварийная кнопка
- Выключатель подачи СОЖ в зону резания
- Потенциометр скорости резания



Привод Vario

- Бесступенчатое регулирование скорости резания

OPTI^{saw} S 181 / S 181G - Надежные и недорогие ленточные пилы

Главные аргументы: качество, эффективность и цена

- ▶ Жесткие литые рама и основание из серого чугуна
- ▶ Точная плавная регулировка рабочего хода гидроцилиндром
- ▶ Автоматический конечный выключатель
- ▶ Поворотные на угол от 0° до 45° губки тисков
- ▶ Прочная и жесткая подставка
- ▶ Повышенная плавность хода благодаря установленным на шарикоподшипники направляющим колесам
- ▶ Подача СОЖ в зону резания

S 181

- ▶ Четырехскоростной клиноременный редуктор
- ▶ Три роликовые опоры пильного полотна

S 181G

- ▶ Трехскоростной зубчатый редуктор
- ▶ Пять роликовых опор пильного полотна



Рис.: S 181

Рис.: S 181G

Комплект поставки

- Упор для заготовки
- Подставка под станок
- Биметаллическое пильное полотно

Технич. характеристики	S 181	S 181G
Электропитание ~50 Гц	380 В	380 В
Двигатель	750 Вт	750 Вт
Подача	плавная регулировка	плавная регулировка
Скорость резания	21 / 33,5 / 45 / 50 м/мин	45 / 67 / 77 м/мин
Размер пильного полотна	2.362 x 19 x 0,9 мм	2.362 x 19 x 0,9 мм
Угол реза	от 0° до 45°	от 0° до 45°
Габариты Д x Ш x В	1.295 x 450 x 1.060 мм	1.200 x 450 x 1.050 мм
Масса	130 кг	130 кг

Максимальный размер реза			
0°	Ø 180 мм	180 мм	240 x 180 мм 300 x 65 мм
45°	Ø 110 мм	150 мм	170 x 110 мм

OPTI^{saw} S 275N - Двухскоростная ленточная пила с поворотной рамой S 275NV с бесступенчатой регулировкой скорости резания

Главные аргументы: качество, эффективность и цена

- ▶ Литая рама повышенной жесткости
- ▶ Точная плавная регулировка рабочего хода гидроцилиндром
- ▶ Автоматический конечный выключатель
- ▶ Повышенная плавность хода благодаря установленным на шарикоподшипники направляющим колесам
- ▶ Подача СОЖ в зону резания
- ▶ Простая и точная регулировка натяжения пильного полотна с использованием встроенного манометра
- ▶ Подача СОЖ в зону резания

S 275N

- ▶ Защитный выключатель двигателя

S 275NV

- ▶ Бесступенчатое регулирование скорости резания 20 - 90 м/мин
- ▶ Возможно изменение скорости резания прямо во время работы



Рис.: S 275N

Технич. характеристики	S 275N / S 275NV
Двигатель S 275N	1,1 кВт 380 В
Двигатель S 275NV	1,5 кВт 220 В
Подача	плавная регулировка
Скорость резания S 275N	45 / 90 м/мин
Скорость резания S 275NV	20 - 90 м/мин
Размер пильного полотна	2.480 x 27 x 0,9 мм
Угол реза	от 0° до 60°
Габариты Д x Ш x В	1.400 x 530 x 1.360 мм
Масса	185 кг / 200 кг

Комплект поставки

- Упор для заготовки
- Подставка под станок
- Биметаллическое пильное полотно

Максимальный размер реза			
0°	Ø 225 мм	170 мм	245 x 150 мм
45°	Ø 145 мм	145 мм	180 x 145 мм
60°	Ø 90 мм	90 мм	90 x 120 мм

OPTI^{saw} S 210G - Двухскоростная ленточная пила с поворотной рамой

Главные аргументы: качество, эффективность и цена

- ▶ Литая рама повышенной жесткости
- ▶ Упор для заготовки
- ▶ Щетка механической очистки пильного полотна
- ▶ Точная плавная регулировка рабочего хода гидроцилиндром
- ▶ Автоматический конечный выключатель
- ▶ Удобная и эргономичная панель управления
- ▶ Повышенная плавность хода благодаря установленным на шарикоподшипники направляющим колесам
- ▶ Прочная и жесткая подставка
- ▶ Подача СОЖ в зону резания



Рис.: S 210G

Комплект поставки

- Упор для заготовки
- Подставка под станок
- Биметаллическое пильное полотно

Технич. характеристики	S 210G
Электропитание ~50 Гц	380 В
Общая потребляемая мощность	750 Вт
Подъем пильной рамы	ручной
Подача	плавная регулировка
Скорость резания	40 / 80 м/мин
Размер пильного полотна	2.080 x 20 x 0,9 мм
Угол реза	от 0° до 45°
Д: тиски открыты / закрыты	1.200 / 1.310 мм
Ш: без / с упором для заготовки	530 / 985 мм
В: нижнее / верхнее положение	1.320 / 1.550 мм
Масса	152 кг

Максимальный размер реза		
0°	Ø 170 мм	190 x 140 мм
45°	Ø 125 мм	95 x 140 мм

OPTI^{saw} SD 280V - Ленточная пила с бесступенчатой регулировкой скорости резания

Главные аргументы: качество, эффективность и цена

- ▶ Литая рама повышенной жесткости
- ▶ Упор для заготовки
- ▶ Щетка механической очистки пильного полотна
- ▶ Точная плавная регулировка рабочего хода гидроцилиндром
- ▶ Автоматический конечный выключатель
- ▶ Удобная и эргономичная панель управления
- ▶ Повышенная плавность хода благодаря установленным на шарикоподшипники направляющим колесам
- ▶ Прочная и жесткая подставка
- ▶ Простая и точная регулировка натяжения пильного полотна с использованием встроенного манометра



Рис.: SD 280V

Твердосплавные направляющие

- Долгий срок службы

Подача СОЖ в зону резания

- производительный насос 100 Вт

Технич. характеристики	SD 280V
Общая потребляемая мощность	1,5 кВт 380 В
Подъем пильной рамы	ручной
Подача	плавная регулировка
Скорость резания	20 - 90 м/мин
Размер пильного полотна	2.480 x 27 x 0,9 мм
Угол реза	от 0° до 60°
Габариты Д x Ш x В	1.400 x 685 x 1.300 мм
Масса	185 кг

Комплект поставки

- Упор для заготовки
- Подставка под станок
- Биметаллическое пильное полотно

Максимальный размер реза			
0°	Ø 225 мм	190 мм	235 x 150 мм
45°	Ø 155 мм	155 мм	155 x 210 мм
60°	Ø 90 мм	90 мм	90 x 120 мм

OPTI^{saw} S 285DG - Точная и экономичная ленточная пила для разнообразных работ

Главные аргументы: качество, эффективность и цена

- ▶ Литая рама повышенной жесткости
- ▶ Две скорости резания 45/90 м/мин.
- ▶ Точная плавная регулировка рабочего хода гидроцилиндром
- ▶ Поворотная на угол от -45° до 60° пильная рама
- ▶ Роликовая опора для длинных заготовок
- ▶ Прочная и жесткая подставка
- ▶ Подача СОЖ в зону резания



Манометр

- Простая и точная регулировка натяжения пильного полотна



Рис.: S 285DG

Комплект поставки

- Упор для заготовки
- Подставка под станок
- Биметаллическое пильное полотно

Технич. характеристики	S 285DG
Электропитание ~50 Гц	380 В
Двигатель	1,1 кВт
Насос подачи СОЖ	100 Вт
Подача	плавная регулировка
Скорость резания	45 / 90 м/мин
Размер пильного полотна	2.480 x 27 x 0,9 мм
Угол реза	от -45° до 60°
Габариты Д x Ш x В	1.720 x 870 x 1.280 мм
Масса	295 кг

Максимальный размер реза			
Угол	Диаметр	Высота	Глубина
0°	Ø 225 мм	180 мм	245 x 150 мм
45°	Ø 150 мм	150 мм	150 x 190 мм
60°	Ø 90 мм	90 мм	90 x 180 мм
-45°	Ø 150 мм	150 мм	120 x 150 мм

OPTI^{saw} S 300DG / S 300DG Vario - Ленточные пилы с поворотной пильной рамой для точной и экономичной работы

Главные аргументы: качество, эффективность и цена

- ▶ Литая рама повышенной жесткости
- ▶ Высокопроизводительный электродвигатель
- ▶ Точная плавная регулировка рабочего хода гидроцилиндром
- ▶ Подача СОЖ в зону резания
- ▶ Простая и точная регулировка натяжения пильного полотна с использованием встроенного манометра
- ▶ Передвижные быстрозажимные тиски с большим разводом



Твердосплавные направляющие

- Долгий срок службы



Рис.: S 300DG Vario

Комплект поставки

- Упор для заготовки
- Подставка под станок
- Биметаллическое пильное полотно

Технич. характеристики	S 300DG / S 300DG Vario
Электропитание ~50 Гц	380 В
Двигатель	1,5 кВт
Насос подачи СОЖ	100 Вт
Подача	плавная регулировка
Скорость резания	35 / 70 м/мин
Скорость резания Vario	20 - 90 м/мин
Размер пильного полотна	2.750 x 27 x 0,9 мм
Угол реза	от 45° до -60°
Габариты Д x Ш x В	1.680 x 700 x 1.600 мм
Масса	335 кг

Максимальный размер реза			
Угол	Диаметр	Высота	Глубина
0°	Ø 255 мм	190 мм	310 x 190 мм
45°	Ø 215 мм	190 мм	190 x 200 мм
-45°	Ø 220 мм	190 мм	190 x 135 мм
-60°	Ø 135 мм	135 мм	135 x 135 мм

OPTI^{saw} S 310DG Vario Ленточная пила с вращающимся столом

Главные аргументы: качество, эффективность и цена

- ▶ Литая рама повышенной жесткости
- ▶ Высокопроизводительный электродвигатель
- ▶ Бесступенчатое регулирование скорости резания
- ▶ Точная плавная регулировка рабочего хода гидроцилиндром
- ▶ Прочная и жесткая подставка
- ▶ Подача СОЖ в зону резания
- ▶ Простая и точная регулировка натяжения пильного полотна с использованием встроенного манометра

Комплект поставки

- Упор для заготовки
- Подставка под станок
- Биметаллическое пильное полотно



Вращающийся стол

- Вращающийся на угол от -60° до +45° круглый стол
- Отлично читаемая шкала угла поворота

Технич. характеристики	S 310DG Vario
Электропитание ~50 Гц	380 В
Двигатель	1,5 кВт
Насос подачи СОЖ	100 Вт
Подача	плавная регулировка
Скорость резания	20 - 90 м/мин
Размер пильного полотна	2.750 x 27 x 0,9 мм
Угол реза	от 45° до -60°
Габариты Д x Ш x В	1.680 x 700 x 1.600 мм
Масса	380 кг

Рис.: S 310DG

Максимальный размер реза			
Угол	Диаметр	Высота	Глубина
0°	Ø 255 мм	200 мм	270 x 200 мм
45°	Ø 190 мм	160 мм	160 x 160 мм
-45°	Ø 190 мм	140 мм	140 x 210 мм
-60°	Ø 110 мм	110 мм	110 x 210 мм

OPTI^{saw} S 350DG Мощная двухскоростная ленточная пила

Главные аргументы: качество, эффективность и цена

- ▶ Тяжелое промышленное исполнение
- ▶ Поворотная на угол от +45° до -60° пильная рама
- ▶ Твердосплавные направляющие и роликовые опоры пильного полотна
- ▶ Автоматическое отключение при разрыве пильного полотна
- ▶ Щетка механической очистки пильного полотна
- ▶ Простая и эргономичная панель управления
- ▶ Регулируемая роликовая опора заготовки
- ▶ Простая и точная регулировка натяжения пильного полотна с использованием встроенного манометра
- ▶ Подача СОЖ в зону резания



Твердосплавные направляющие

- Долгий срок службы

Комплект поставки

- Упор для заготовки
- Подставка под станок
- Биметаллическое пильное полотно



Рис.: S 350DG

Технич. характеристики	S 350DG
Электропитание ~50 Гц	380 В
Двигатель	2,2 кВт
Подача	плавная регулировка
Скорость резания	36 / 72 м/мин
Размер пильного полотна	2.925 x 27 x 0,9 мм
Угол реза	от -45° до 60°
Габариты Д x Ш x В	1.750 x 1.075 x 1.420 мм
Масса	550 кг

Максимальный размер реза		
Угол	Диаметр	Глубина
0°	Ø 270 мм	350 x 240 мм
45°	Ø 230 мм	230 x 150 мм
60°	Ø 200 мм	200 x 140 мм
-45°	Ø 140 мм	140 x 140 мм

OPTI^{saw} SD 350AV

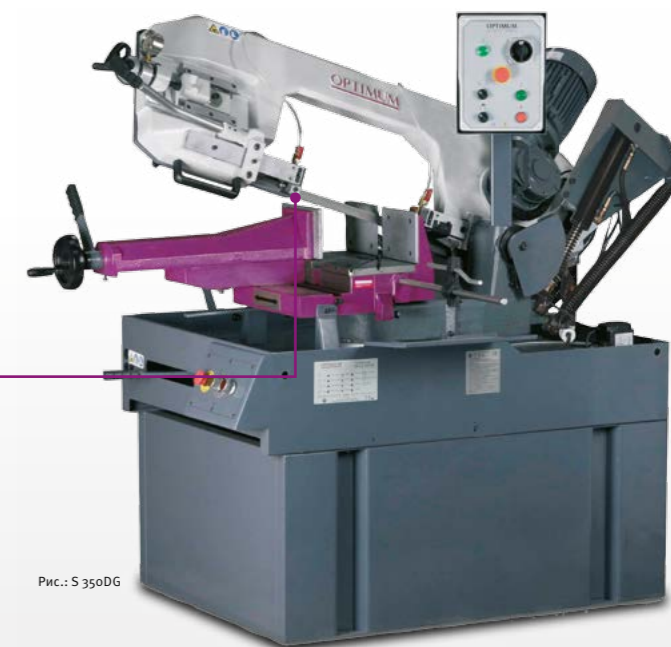
Полуавтоматическая ленточная пила с инверторным приводом Vario

Главные аргументы: качество, эффективность и цена

- ▶ Тяжелое промышленное исполнение
- ▶ Ручной или полуавтоматический режим работы
- ▶ Бесступенчато регулируемая скорость резания 0-80 м/мин
- ▶ Поворотная на угол от +45° до -60° пыльная рама
- ▶ Твердосплавные направляющие и роликовые опоры пыльного полотна
- ▶ Автоматическое отключение при разрыве пыльного полотна
- ▶ Простая и точная регулировка натяжения пыльного полотна с использованием встроенного манометра
- ▶ Щетка механической очистки пыльного полотна
- ▶ Простая и эргономичная панель управления
- ▶ Регулируемая роликовая опора заготовки
- ▶ Поддача СОЖ в зону резания



Твердосплавные направляющие

- Долгий срок службы



Автоматизированные функции

- Зажим тисков, пуск двигателя
- Рабочий ход пыльной рамы и пропил заготовки
- Остановка двигателя и возврат пыльной рамы в исходное положение. Розжим тисков.

Технич. характеристики	SD 350AV
Электропитание ~50 Гц	380 В
Двигатель	2,2 кВт
Подъем пыльной рамы:	
> ручной режим	гидравлический
> полуавтоматич. режим	автоматический
Поддача	плавная регулировка
Скорость резания	0 - 80 м/мин
Размер пыльного полотна	2.925 x 27 x 0,9 мм
Угол реза	от -45° до 60°
Габариты Д x Ш x В	1.750 x 1.075 x 1.420 мм
Масса	600 кг

Комплект поставки

- Упор для заготовки
- Подставка под станок
- Биметаллическое пыльное полотно

Максимальный размер реза

Угол	Ø	Д	Ш
0°	Ø 270 мм	230 мм	350 x 230 мм
45°	Ø 230 мм	200 мм	210 x 220 мм
60°	Ø 140 мм	140 мм	140 x 220 мм
-45°	Ø 230 мм	170 мм	140 x 200 мм

Рольганги MSR / MSR-H

- ▶ Оптимальное вспомогательное средство для подачи и снятия длинных и тяжелых заготовок
- ▶ Надежная конструкция со специальным профилем поперечного сечения
- ▶ Допускают соединение друг с другом для получения рольганга любой требуемой длины
- ▶ Регулируемые по высоте



Измерит. система LMS

- ▶ Цифровая измерительная система для использования с рольгангами MSR
- ▶ Предназначена для измерения длин и позиционирования
- ▶ Магнитные измерительные линейки
- ▶ Для измерения с точностью 0,1 мм
- ▶ Легкоподвижная каретка



- > Экран: LCD
- > Функции управления:
 - Установка нуля
 - Сброс
 - Установка направления
- > Цена деления 0,01 мм
- > Абсолютные и относительные измерения
- > Правый и левый упоры

Технич. характеристики	MSR 4/MSR4H	MSR 7/MSR7H	MSR 10/MSR 10H
Диам. опорных роликов	60 мм	60 мм	60 мм
Ширина опорн. роликов	360 мм	360 мм	360 мм
Статическая нагрузка	500 кг	700 кг	700 кг
Габариты Д x Ш x В	1.000 x 440 мм	2.000 x 440 мм	3.000 x 440 мм
Высота MSR	650 - 950 мм	650 - 950 мм	650 - 950 мм
Высота MSR-H	660 - 1.050 мм	660 - 1.050 мм	660 - 1.050 мм
Масса	30 / 33 кг	58 / 61 кг	78 / 83 кг

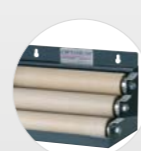

OPTI^{grind} GH 10T / GH 15T - Удобные станки для заточки спиральных сверел из быстрорежущей стали и твердых сплавов

- ▶ Легкая и малозатратная заточка спиральных сверел
- ▶ Легкая, быстрая и качественная заточка без специальных знаний
- ▶ Удобная транспортировка
- ▶ Алмазный шлифовальный круг с долгим сроком службы
- ▶ Цанговый патрон с цангами в комплекте поставки
- ▶ Жесткая фиксация и правильная заточка сверла



Рис.: GH 10T

Технич. характеристики	GH 10T	GH 15T
Электропитание ~50 Гц	220 В	220 В
Двигатель	180 Вт	450 Вт
Число оборотов (бесступ.)	5.300 мин ⁻¹	5.000 мин ⁻¹
Угол заточки при вершине	90° - 135°	90° - 145°
Диам. затачиваемого сверла	Ø 2 мм - Ø 13 мм	Ø 3 мм - Ø 30 мм
Габариты Д x Ш x В	310 x 180 x 190 мм	450 x 240 x 270 мм
Масса	9,5 кг	33 кг

Обширный комплект поставки с полным набором цанг



GH 15T

- 6 цанг ER 20, от Ø 3 до Ø 8 мм
- 22 цанги ER 40, от Ø 8 до Ø 30 мм



GH 10T

- 11 цанг ER 20, от Ø 2 до Ø 13 мм

OPTI^{grind} GH 20T - Универсальный станок для заточки сверел, фрез, резцов и другого инструмента

Главные аргументы: качество, эффективность и цена

- ▶ Надежная, устойчивая к вибрации конструкция и прецизионный шпиндель обеспечивают высокое качество заточки
- ▶ Индексная головка с 24 фиксированными положениями
- ▶ Простая работа и техобслуживание
- ▶ Большие возможности по изготовлению гравировальных штихелей (цилиндрических и конических)



Технич. характеристики	GH 20T
Электропитание ~50 Гц	380 В
Двигатель	370 Вт
Число оборотов алмазного круга	5.000 мин ⁻¹
Продольная подача	140 мм
Микрометрическая продольная подача	18 мм
Микрометрическая поперечная подача	6 мм
Регулировка вертикального / обратного угла	0 - 40°
Регулировка горизонтального угла / конуса	0 - 180°
Диапазон зажима осевого инструмента	Ø 1 - 16 мм
Тип цангового патрона	385E (5C), DIN 6341
Габариты Д x Ш x В	350 x 450 x 340 мм
Масса	45 кг

Комплект поставки



- > Цанги DIN 6341 Тур 385E (5C) Ø 37,5 мм L = 89 мм
- > Размер 4/6/8/10/12 мм



- > Корундовый круг Ø 100 x 50 x Ø 20 мм
- > Алмазный круг Ø 100 x 50 x Ø 20 мм

(im Auslieferungszustand auf der Maschine montiert)



- > Устройство для заточки фрез до Ø 12 мм



- > Устройство для заточки спиральных сверел до Ø 12 мм



- > Устройство для заточки резцов до 21 x 21 мм

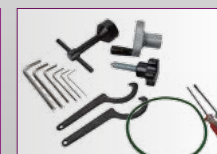

- > Сервисный инструмент

Сменные заточные круги

Корунд	3100128
Алмаз	3100129



OPTI grind[®] TS 305 - Дискошлифовальный станок для черновой, чистовой и профильной шлифовки металла

Главные аргументы: качество, эффективность и цена

- ▶ Надежная, долговечная конструкция, рассчитанная на длительный срок эксплуатации
- ▶ Поворотный от -45° до +45° стол и от -60° до +60° упор
- ▶ Отбалансированный алюминиевый тарельчатый держатель шлифовального круга
- ▶ Высокопроизводительный двигатель
- ▶ Легкая замена шлифовального круга



Дополнительные принадлежности

Крепление-липучка	3357801
-------------------	---------

- Надежное закрепление и легкая смена шлифовальных кругов



Шлифовальный круг с креплением на липучке (упаковка 5 штук)

К 40	3357854
К 60	3357856
К 80	3357858
К 100	3357860
К 120	3357862
К 150	3357865

Технич. характеристики	TS 305
Электропитание ~50 Гц	220 В
Двигатель	900 Вт
Шлифовальный круг	Ø 305 мм
Число оборотов	1.420 мин ⁻¹
Размер стола	155 x 440 мм
Габариты Д x Ш x В	440 x 445 x 365 мм
Масса	30 кг

OPTI grind[®] DBS 75 - Универсальный ленточно-шлифовальный станок с поворотным рукавом

Главные аргументы: качество, эффективность и цена

- ▶ Быстрая и простая замена шлифовальной ленты
- ▶ Регулировка натяжения шлифовальной ленты
- ▶ Точная регулировка параллельности движения ленты
- ▶ Поворотный шлифовальный стол с регулируемым упором
- ▶ Мощный и надежный электродвигатель
- ▶ Пылевлагозащищенный выключатель с кнопкой аварийной остановки
- ▶ Разъем для подключения внешнего пылесоса



Рис.: DBS 75

Шлифовальная лента (за штуку)

К 40	3357622
К 60	3357624
К 80	3357626
К 120	3357628



Шлифовальный круг с креплением на липучке (упаковка 5 штук)

К 40	3357832
К 60	3357834
К 80	3357836
К 120	3357838



Крепление-липучка

для шлиф. круга	3357802
-----------------	---------

Технич. характеристики	DBS 75
Электропитание ~50 Гц	380 В
Двигатель	1,1 кВт
Шлифовальный круг	Ø 150 мм
Шлифовальная лента	75 x 1.180 мм
Число оборотов	1.410 мин ⁻¹
Шлифовальный стол	85 x 215 мм
Угол поворота рукава	90°
Габариты Д x Ш x В	665 x 560 x 405 (765) мм
Масса	68 кг

OPTI polish[®] GU 20P / GU 25P - Качественные полировальные станки для профессионального применения

Главные аргументы: качество, эффективность и цена

- ▶ Надежная, долговечная конструкция, рассчитанная на длительный срок эксплуатации
- ▶ Уравновешенный ротор на качественных шарикоподшипниках
- ▶ Виброгасящие резиновые ножки
- ▶ Жесткий и мягкий полировальные круги в комплекте поставки



Рис.: GU 20P

Технич. характеристики	GU 20P		GU 25P
	220 В	380 В	380 В
Электропитание ~50 Гц	220 В	380 В	380 В
Двигатель	600 Вт		1,5 кВт
Полировальный круг	Ø 200 x 20 мм		Ø 250 x 25 мм
Габариты Д x Ш x В	545 x 200 x 262 мм		555 x 250 x 296 мм
Масса	10,6 кг		17,4 кг

OPTI grind[®] GU 15 / GU 18 / GU 20 / GU 25 / SM 300 Заточные станки OPTIMUM Высококачественное промышленное оборудование

Главные аргументы: качество, эффективность и цена

- ▶ Массивная, долговечная конструкция, рассчитанная на длительный срок эксплуатации
- ▶ Уравновешенный ротор на качественных шарикоподшипниках
- ▶ Надежный необслуживаемый электродвигатель
- ▶ Надежные подвижные упоры для заготовки
- ▶ Виброгасящие резиновые ножки



Рис.: GU 20



Рис.: SM 300

Комплект поставки

- Шлифовальный круг К36
- Шлифовальный круг К80

Технич. характеристики	GU 15	GU 18	GU 20	GU 25	SM 300
Электропитание ~50 Гц	220 В	220 В	220 В или 380 В	380 В	380 В
Двигатель	450 Вт	450 Вт	600 Вт	1,5 кВт	2,2 кВт
Шлифовальный круг	Ø 150 x 20 мм отверстие Ø 16 мм	Ø 175 x 25 мм отверстие Ø 32 мм	Ø 200 x 30 мм отверстие Ø 32 мм	Ø 250 x 40 мм отверстие Ø 32 мм	Ø 300 x 50 мм отверстие Ø 75 мм
Число оборотов	2.850 мин ⁻¹	2.850 мин ⁻¹	2.850 мин ⁻¹	2.850 мин ⁻¹	1.450 мин ⁻¹
Габариты Д x Ш x В	389 x 206 x 266 мм	389 x 233 x 279 мм	495 x 261 x 331 мм	471 x 319 x 365 мм	736 x 365 x 407 мм
Масса	10,7 кг	12,3 кг	18,5 кг	32,5 кг	84 кг

OPTI grind[®] GU 20S / GU 25S - Универсальные точно-шлифовальные станки

Главные аргументы: качество, эффективность и цена

- ▶ Массивная, долговечная конструкция, рассчитанная на длительный срок эксплуатации
- ▶ Алюминиевый корпус, полученный литьем под давлением
- ▶ Графитовое покрытие предотвращает проскальзывание и нагрев ленты
- ▶ Легкая и удобная работа с использованием упора
- ▶ Быстрая смена шлифовальной ленты без использования инструмента



Рис.: GU 20S

Технич. характеристики	GU 20S	GU 25S
Электропитание ~50 Гц	220 В или 380 В	380 В
Двигатель	600 Вт	1,5 кВт
Шлифовальный круг	Ø 200 x 30 мм отверстие Ø 32 мм	Ø 250 x 40 мм отверстие Ø 32 мм
Шлифовальная лента Д x Ш	75 x 762 мм	75 x 1.016 мм
Угол поворота рукава	90°	90°
Разъем для пылесоса	Ø 32 мм	Ø 32 мм
Шлифовальный стол	87 x 180 мм	87 x 305 мм
Габариты Д x Ш x В	501 x 261 x 459 мм	514 x 319 x 596 мм
Масса	20,7 кг	31,5 кг

Комплект поставки

- Шлифовальный круг
- Шлифовальная лента

Настенное крепление

3107050	
• Лоток для воды	
• Габариты Д x Ш x В:	332 x 300 x 230 мм



Подставка

3107100	
• Габариты Д x Ш x В:	320 x 270 x 820 мм

Подставка SSM

3107101	
• Внутренняя полка и лоток для воды	
• Габариты Д x Ш x В:	345 x 300 x 785 мм



OPTi grind® GQ-D 13 - Удобный шлифовальный станок для простой подточки сверел от 3 до 13 мм

Главные аргументы: качество, эффективность и цена

- ▶ Простая и малозатратная шлифовка спиральных сверел
- ▶ Чистая, быстрая и качественная работа
- ▶ Интуитивно понятное управление, не требует обучения
- ▶ Крепкий пластмассовый корпус с нескользящими ножками
- ▶ Алмазный шлифовальный круг с длительным сроком службы



Технич. характеристики	GQ-D13
Электропитание	220 В ~50 Hz
Двигатель	80 Вт
Число оборотов	4.200 мин ⁻¹
Шлифовальный круг	Ø 78 мм
Затачиваемые сверла	Ø 3 мм - Ø 13 мм
Габариты Д x Ш x В	220 x 200 x 160 мм
Масса	2,5 кг

Комплект поставки

- Алмазный шлифовальный круг
- Зажимное цанговое устройство

Шлифовальный круг

Алмазный	314 0021
----------	----------

Три шага при
шлифовке сверла



Установка сверла

- Сверло устанавливается с нужным вылетом и углом



Шлифовка сверла

- Легким вращением от упора до упора



Затачивание сверла

- Также легким вращением от упора до упора



По вопросам продаж и поддержки обращайтесь:

Архангельск (8182)63-90-72
Астана +7(7172)727-132
Белгород (4722)40-23-64
Брянск (4832)59-03-52
Владивосток (423)249-28-31
Волгоград (844)278-03-48
Вологда (8172)26-41-59
Воронеж (473)204-51-73
Екатеринбург (343)384-55-89
Иваново (4932)77-34-06
Ижевск (3412)26-03-58
Казань (843)206-01-48

Калининград (4012)72-03-81
Калуга (4842)92-23-67
Кемерово (3842)65-04-62
Киров (8332)68-02-04
Краснодар (861)203-40-90
Красноярск (391)204-63-61
Курск (4712)77-13-04
Липецк (4742)52-20-81
Магнитогорск (3519)55-03-13
Москва (495)268-04-70
Мурманск (8152)59-64-93
Набережные Челны (8552)20-53-41

Нижний Новгород (831)429-08-12
Новокузнецк (3843)20-46-81
Новосибирск (383)227-86-73
Орел (4862)44-53-42
Оренбург (3532)37-68-04
Пенза (8412)22-31-16
Пермь (342)205-81-47
Ростов-на-Дону (863)308-18-15
Рязань (4912)46-61-64
Самара (846)206-03-16
Санкт-Петербург (812)309-46-40
Саратов (845)249-38-78

Смоленск (4812)29-41-54
Сочи (862)225-72-31
Ставрополь (8652)20-65-13
Тверь (4822)63-31-35
Томск (3822)98-41-53
Тула (4872)74-02-29
Тюмень (3452)66-21-18
Ульяновск (8422)24-23-59
Уфа (347)229-48-12
Челябинск (351)202-03-61
Череповец (8202)49-02-64
Ярославль (4852)69-52-93

Единый адрес: omt@nt-rt.ru | <http://www.optimum.nt-rt.ru>